

# **BAUER**

**K 20**  
**F 20**

**Bedienungsanleitung**  
**Instruction Manual**  
**Istruzioni d'uso**  
**Mode d'emploi**  
**Gebruiksaanwijzing**

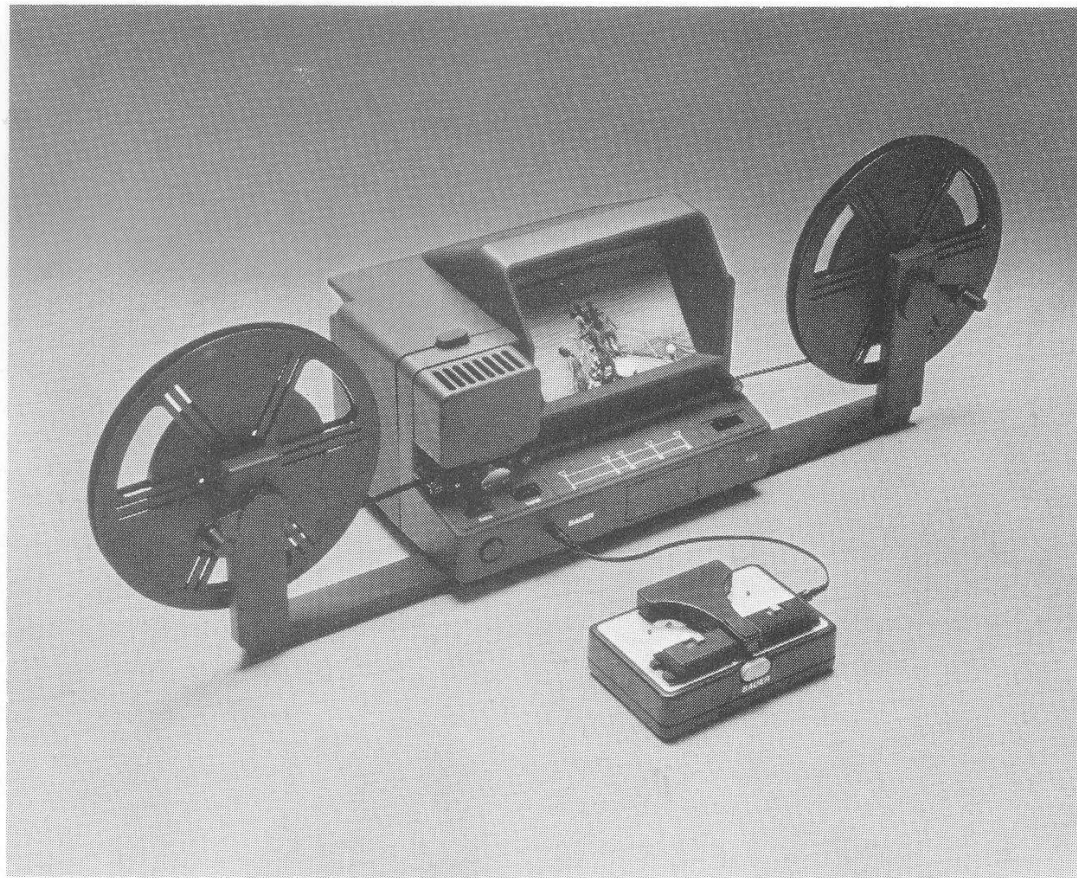

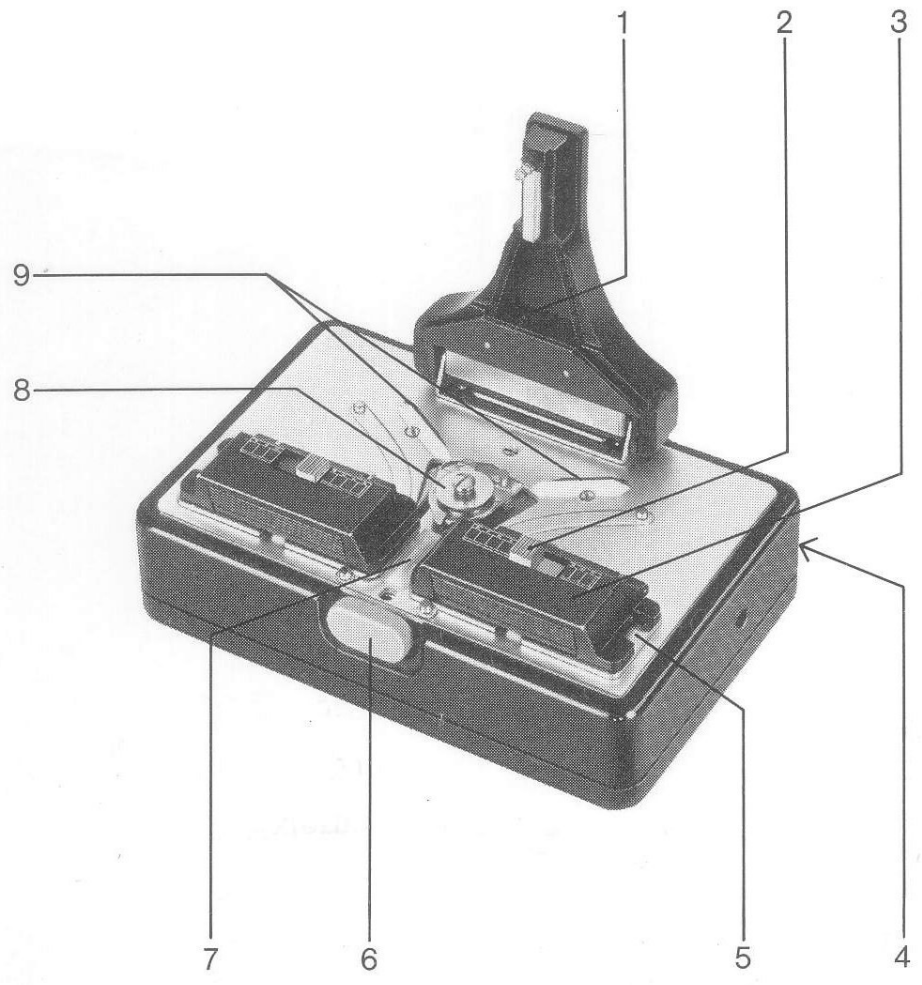

- 1 Andruckbügel
- 2 Schieber zur Filmarrretierung
  
- 3 Filmhalter
- 4 Fremdstromanschluß
- 5 Filmbahn
- 6 Druckknopf zum Öffnen des Andruckbügels
- 7 Andruckauflage
- 8 Schleifkopf
- 9 Schneidkanten

- 1 Pressure piece
- 2 Slide for arresting the film
  
- 3 Film holder
- 4 External power supply jack
- 5 Film gate
- 6 Button for opening the pressure piece
- 7 Seat for the pressure piece
- 8 Grinding head
- 9 Cutting edges

**Bedienungselemente**

**Operational Elements**

**Elementi di comando**

**Commandes**

**Bedieningsdelen**

**Änderungen vorbehalten**

**Right of modifications reserved**

Copyright by BOSCH Stuttgart,  
West Germany

- 1 Pressore
- 2 Corsore per arresto pellicola
- 3 Ritegno pellicola
- 4 Presa per corrente esterna
- 5 Corridoio pellicola
- 6 Pulsante per l'apertura del pressore
- 7 Sede per pressore
- 8 Testina di rettifica
- 9 Spigoli taglienti

**Con riserva di modifiche**

- 1 Etrier de pression
- 2 Poussoir de blocage du film
- 3 Support de film
- 4 Connexion de courant extérieur
- 5 Couloir de film
- 6 Touche pour ouvrir le levier presse-film
- 7 Support de pression
- 8 Tête de fraisage
- 9 Bords tranchants

**Sous réserve de modifications**

- 1 Aandrukbeugel
- 2 Schuiven om de film vast te zetten
- 3 Filmhouder
- 4 Extra stroom-aansluiting
- 5 Filmbaan
- 6 Knop om aandrukbeugel te openen
- 7 Aandrukplaats
- 8 Slijpkop
- 9 Snijkanten

**Wijzigingen voorbehouden**

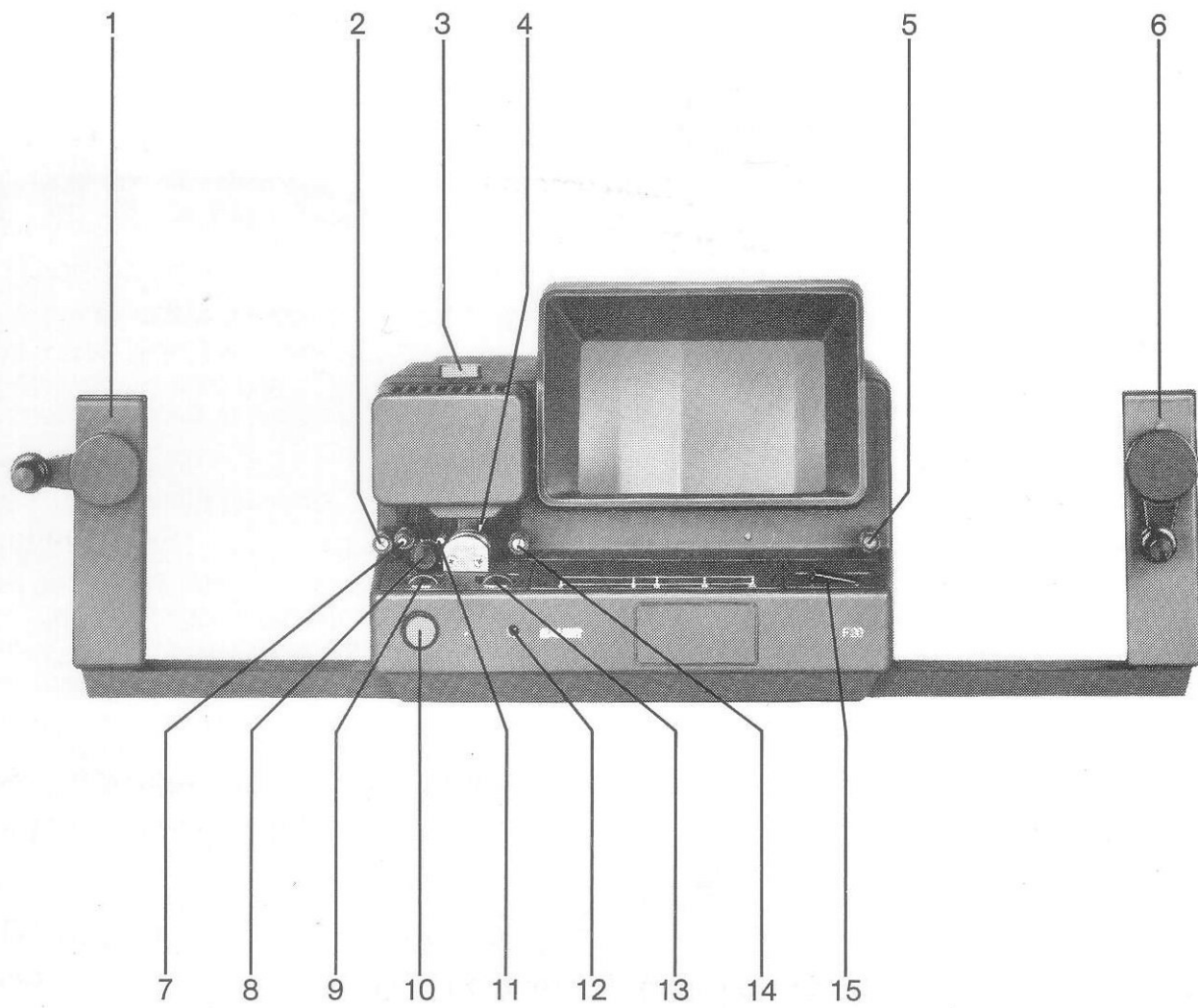

- 1 Abwickel-Spulenarm
- 2 Umlenkrolle, links
- 3 Taste für Filmmarkierung
- 4 Einstechdorn
- 5 Umlenkrolle, rechts
- 6 Aufwickel-Spulenarm
- 7 Bewegliche Andruckrolle
- 8 Transportrolle (Zahnrolle)
- 9 Rändelrad zur Schärfereinstellung (»focus«)
- 10 Druckknopf zum Öffnen des Laufwerks (Transportrolle springt hoch)
- 11 Haltestift
- 12 Anschlußbuchse für das Verbindungskabel zur Stromversorgung der Motorklempresse BAUER K 20
- 13 Rändelrad für die Bildstrichverstellung (»framer«)
- 14 Umlenkrolle, hintere
- 15 Netzschalter

- 1 Supply spool arm
- 2 Guide roller, left
- 3 Button for marking the film
- 4 Film marking thorn
- 5 Guide roller, right
- 6 Take-up spool arm
- 7 Moving pressure roller
- 8 Transport roller (sprocket)
- 9 Knurled focusing wheel (»focus«)
- 10 Button for opening the film gate (transport roller flips up)
- 11 Retaining pin
- 12 Connecting socket for the power supply cable of the electrical splicer BAUER K 20
- 13 Knurled frameline adjustment wheel (»framer«)
- 14 Guide roller, middle
- 15 Main power switch

## Bedienungselemente

## Operational Elements

## Elementi di comando

## Commandes

## Bedienungsorganen

- |   |  |   |
|---|--|---|
| <b>1</b> Braccio portabobina svolgitrice  | <b>1</b> Bras porte-bobine débobinage  | <b>1</b> Afwikkel-spoelarm  |
| <b>2</b> Rotella di rinvio sinistra   | <b>2</b> Poulie de renvoi gauche   | <b>2</b> Geleide-rol, links   |
| <b>3</b> Tasto per marcatura film   | <b>3</b> Touche pour marquer le film   | <b>3</b> Knop voor film-markering   |
| <b>4</b> Punta marcafilm  | <b>4</b> Broche pour poinçonner  | <b>4</b> Markeer-pin  |
| <b>5</b> Rotella di rinvio destra   | <b>5</b> Poulie de renvoi droite   | <b>5</b> Geleide-rol, rechts  |
| <b>6</b> Braccio portabobina avvolgitrice   | <b>6</b> Bras porte-bobine bobinage  | <b>6</b> Opwikkel-spoelarm  |
| <b>7</b> Rotella di pressione mobile  | <b>7</b> Galet presseur mobile   | <b>7</b> Beweegbare aandrukrol  |
| <b>8</b> Rotella di trasporto<br>(rotella dentata)  | <b>8</b> Galet transporteur  | <b>8</b> Transportrol (tandrol)   |
| <b>9</b> Rotella zigrinata per la messa a fuoco («focus»)   | <b>9</b> Roue moletée pour focalisation  | <b>9</b> Gekartelde ring voor beeldscherpte («focus»)   |
| <b>10</b> Pulsante per l'apertura del meccanismo di trasporto (la rotella di trasporto scatta in su)                | <b>10</b> Bouton-poussoir pour ouvrir le mécanisme (galet transporteur s'écarte d'un bond)                         | <b>10</b> Knop voor het openen van de filmweg (transportrol springt omhoog)                             |
| <b>11</b> Spina di ritegno  | <b>11</b> Goupille d'arrêt   | <b>11</b> Houdpin   |
| <b>12</b> Presa per il cavo di collegamento per l'alimentazione di corrente all'incollatrice motorizzata BAUER K 20 | <b>12</b> Douille de connexion pour le câble de connexion pour l'alimentation en courant de la colleuse BAUER K 20 | <b>12</b> Aansluiting voor de verbindingskabel voor spanningsverzorging van de motorplakpers BAUER K 20 |
| <b>13</b> Rotella zigrinata per la regolazione dell'interlinea («framer»)   | <b>13</b> Roue moletée pour le cadrage («framer»)  | <b>13</b> Gekartelde ring voor de kaderlijn verstelling («framer»)                                      |
| <b>14</b> Rotella di rinvio posteriore  | <b>14</b> Poulie de renvoi arrière   | <b>14</b> Middelste geleide-rol   |
| <b>15</b> Interruttore generale   | <b>15</b> Commutateur secteur  | <b>15</b> Netschakelaar   |

Die Filmklebepresse BAUER K 20 mit motorgetriebenem Saphir-Doppelschleifkopf gewährleistet Ihnen für den Filmschnitt Ihres Super-8-Acetatfilmes exakte Klebestellen nach DIN 15 853.

Den systemgerechten Komfort der Motorklebepresse BAUER K 20 können Sie in Verbindung mit dem Filmbetrachter BAUER F 20 voll ausnutzen.

Die Stromversorgung der Motorklebepresse kann wahlweise durch zwei eingelegte Batterien oder über das mitgelieferte Verbindungskabel vom Filmbetrachter BAUER F 20 erfolgen. Bei Anschluß des Kabels an die Motorklebepresse werden die Batterien automatisch abgeschaltet.

On super 8 acetate-base films the BAUER K 20 electrical splicer with double-bevelling sapphire grinder ensures splices of unmatched exactness in accordance with DIN standard 15 853.

In conjunction with a BAUER F 20 movie editor you can make full use of the BAUER system and the operational ease of the K 20.

The power can be taken either from two dry-cell batteries or from the BAUER F 20 movie editor via the connecting cord supplied.

Such connection of the K 20 to the F 20 automatically interrupts the battery circuit.

**Vorwort**

**Introduction**

**Prefazione**

**Préface**

**Voorwoord**





L'incollatrice per pellicole BAUER K 20, con doppia testina di rexxifica a zaffiro motorizzata, garantisce punti d'incollatura precisi secondo DIN 15 853, al montaggio di film Super-8 all'acetato.

In collegamento con il visore BAUER F 20, si possono sfruttare ottimamente i vantaggi offerti dall'incollatrice motorizzata BAUER K 20.

La corrente necessaria all'incollatrice motorizzata può venir fornita, a scelta, da due batterie inserite, oppure, attraverso il cavo di collegamento fornito in dotazione, dal visore BAUER F 20.

Allacciando il cavo all'incollatrice, si escludono automaticamente le batterie.

La colleuse BAUER K 20 ayant une tête à saphir effectuant le double grattage et commandée par moteur, vous garantit pour le montage de vos films acétat Super 8 des coupes exactes selon DIN 15 853.

Vous pouvez utiliser pleinement le confort d'un système que vous donne la colleuse à moteur BAUER K 20 ensemble avec la visionneuse BAUER F 20.

L'alimentation électrique de la colleuse à moteur est possible soit par deux piles insérées, soit par le câble de connexion livré avec la visionneuse BAUER F 20.

En branchant le câble de connexion à la colleuse, les deux piles sont automatiquement débranchées.

De filmplakpers BAUER K 20 met motoraandrijving en Safier-dubbelslijpkop garandeert u voor de filmmontage van uw super-8-acetaatfilms nauwkeurige lassen naar DIN 15 853.

Samen met de BAUER F 20 filmviewer kunt u het comfort van dit systeem geheel uitnutten.

De stroomverzorging voor de motorische plakpers kan naar keuze uit twee 1,5 V batterijen of via de meegeleverde verbindingskabel uit de BAUER F 20 genomen worden.

Door het aansluiten van de verbindingskabel aan de plakpers worden de batterijen automatisch onderbroken.

**Im ersten Teil** der Bedienungsanleitung (Seite 10–32) ist die Handhabung der Motorklebepresse BAUER K 20 beschrieben.

**The first part** of these instructions (pages 10–33) deals with the operation of the electrical splicer BAUER K 20.



**Im zweiten Teil** (Seite 37–58) folgen die Bedienungshinweise für den Filmbetrachter BAUER F 20.

**The second part** of these instructions (pages 37–58) deals with the operation of the BAUER F 20 movie editor.

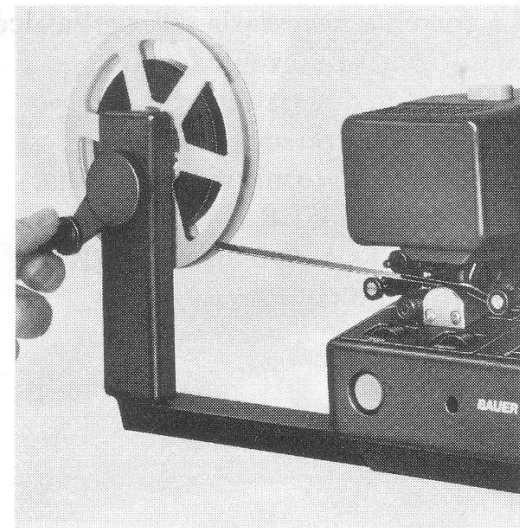

**Nella prima parte** delle presenti istruzioni per l'uso (pagine 11–33), viene descritto l'impiego dell'incollatrice motorizzata BAUER K 20.

**Nella seconda parte** (pagine 37–59), seguono le istruzioni per l'uso del visore BAUER F 20.

**Dans la première partie** du mode d'emploi (pages 11–34), la manipulation de la colleuse à moteur BAUER K 20 est décrite.

**Dans la deuxième partie** (pages 37–59) la manipulation de la visionneuse BAUER F 20 est décrite.

**In het eerste deel** van de gebruiksaanwijzing is de toepassing en het gebruik van de motorplakpers BAUER K 20 beschreven.  
Blz. 11–35.

**In het tweede deel** volgt de beschrijving en het gebruik van de filmviewer BAUER F 20.  
Blz. 37–59.

### Gerät vorbereiten

Die Bodenplatte mit Hilfe einer Münze abnehmen.

Das Verbindungskabel aus dem Batteriefach herausnehmen.

### Preparations

Remove the bottom plate with the aid of a coin.

Take the power cord out of the battery compartment.



### Externe Stromversorgung

Das Verbindungskabel in die Buchse 4 der Klebepresse und in die Buchse 12 des Film-betrachters stecken.

### External power supply

Plug the connecting cord into the jack 4 of the splicer and into jack 12 on the movie editor.



### Batteriebetrieb

Batterien einlegen: dabei auf richtige Polung (»+« und »-«) achten. Nur »Babyzellen« 1,5 V für Motorbetrieb verwenden.

### Battery operation

Insert the batteries: watch the pole (»+« and »-«) markings. Use only 1.5 v penlight batteries designed for motor operation.

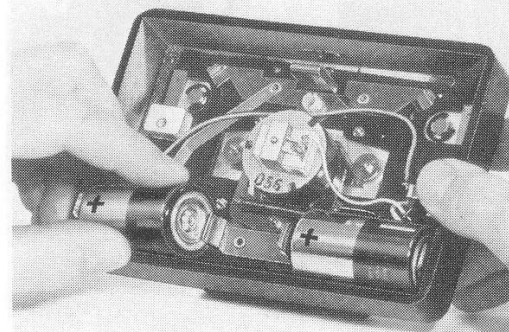

### **Preparativi**

Togliere il fondo facendo uso di una moneta.

Levare il cavo di collegamento dal vano batterie.

### **Alimentazione di corrente esterna**

Allacciare il cavo di collegamento alla presa **4** dell'incollatrice e alla presa **12** del visore.

### **Funzionamento con batterie**

Introdurre le batterie: osservare la corretta polarità («+» e «-»).

Usare solo pile da 1,5 V previste per l'alimentazione di motori.

### **Préparation de l'appareil**

Enlever le couvercle de fond à l'aide d'une pièce de monnaie.

Enlever le câble de connexion du logement des piles.

### **Alimentation externe**

Introduire le câble de connexion dans la douille **4** de la colleuse et dans la douille **12** de la visionneuse.

### **Alimentation par piles**

Placer les piles:  
Faire attention aux pôles («+» et «-»).

Utiliser seulement des piles type »Baby« de 1,5 V pour moteurs.

### **Voorbereiding**

Met behulp van een munt de bodemplaat afnemen.

De verbindingkabel uit het batterijhuis nemen.

### **Extra spanningsverzorging**

De verbindingkabel in aansluiting **4** van de filmplakpers en in aansluiting **12** van de filmviewer aansluiten.

### **Bedrijf met batterijen**

Batterijen inzetten (babcellen 1,5 volt);  
let op de »+« en »-« tekens!

Bodenplatte wieder ansetzen und festdrücken bis Bodenplatte einrastet.

### Inbetriebnahme der Klebepresse

Auf die Verriegelungstaste 6 drücken.

Der Andruckbügel 1 springt selbständig auf.

Die Filmhalter 3 nach hinten bis zum Anschlag ausschwenken.

**Wichtig!** Nie rechten und linken Filmhalter gleichzeitig ausschwenken, sondern immer nacheinander ausschwenken.

Re-fit the bottom plate and press it tightly.

### How to operate the splicer

Depress the button 6.

The pressure piece 1 opens automatically.

Push the film holders 3 all the way to their back end stops.

**Note!** Never swing out both film holders at the same time, but only one after the other!

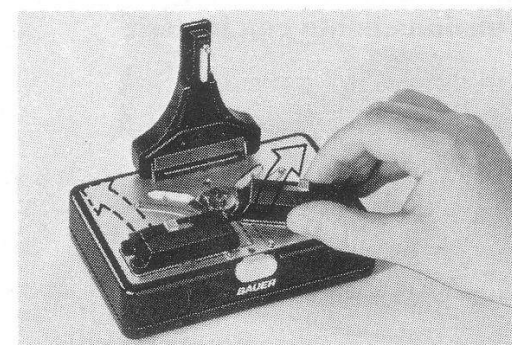
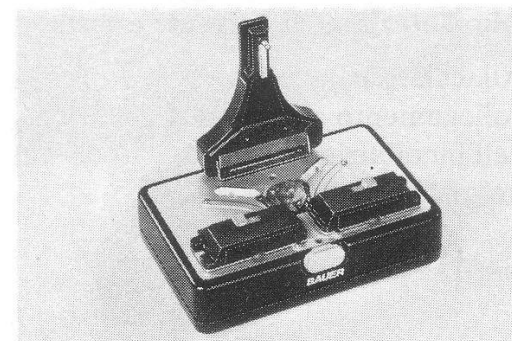

Riapplicare il fondo e premerlo finchè innesta.

### **Messa in servizio dell'incollatrice**

Premere il pulsante di blocco **6**.

Il pressore **1** scatta verso l'alto.

Girare indietro il ritegno pellicola **3** fino al riscontro.

**Importante!** Mai girare contemporaneamente il ritegno destro e sinistro, ma sempre uno dopo l'altro.

Remettre le couvercle de fond et appuyer fortement pour qu'il s'engage.

### **Emploi de la colleuse**

Appuyer sur la touche de verrouillage **6**.

Le levier presse-film **1** s'ouvre automatiquement.

Amener les support-film **3** en arrière jusqu'à leur butée.

**Important!** Ne jamais les amener en arrière en même temps, mais toujours l'un après l'autre.

Bodemplaat weer op zijn plaats brengen en vast aandrukken.

### **In bedrijf nemen van de plakpers**

Vergrendelingsknop **6** indrukken.

Aandrukbeugel **1** springt vanzelf open.

Filmhouder **3** naar achter tot aan de stuit uitzwenken.

**Belangrijk!** Nooit de rechter en de linker filmhouder tegelijkertijd uitzwenken, altijd een voor een.

Zum Öffnen der Filmbahnen 5  
die Schieber 2 nach vorn ziehen.

To open the film channels 5  
pull the sliding switches 2 forward.

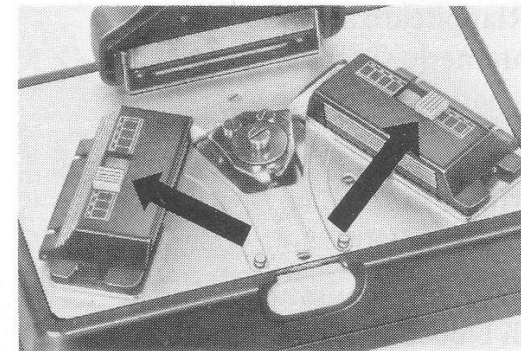

Die Filmenden in die Filmbahnen  
einschieben.

Insert the ends of the film  
into the film channels.

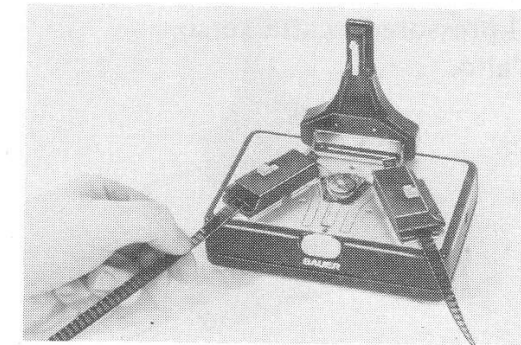

Die Filmperforation muß nach  
außen liegen (**Schichtseite immer  
nach unten**).

In any case the film perforations  
must be on the outside  
(**with the emulsion side down**).

Die Filmenden müssen über  
die Schneidkanten 9 hinausragen.

The ends of the film must  
stick out well beyond the cutting  
edges 9.

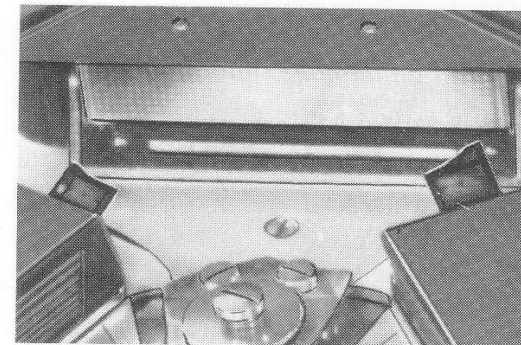



Per aprire i corridoi pellicola **5**,  
tirare in avanti il cursore **2**.



Infilare le estremità  
delle pellicole nei corridoi.

La perforazione deve trovarsi  
verso l'esterno  
**(lato emulsionato sempre  
verso il basso)**.

Le estremità delle pellicole  
devono sporgere oltre gli  
spigoli taglienti **9**.

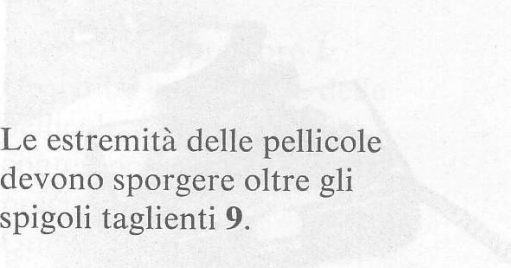

Pour ouvrir les couloirs de film **5**,  
tirer vers l'avant les curseurs **2**.

Introduire les extrémités de film  
dans les couloirs de film.

La perforation du film doit  
toujours être vers l'extérieur  
**(émulsion toujours en dessous)**.

Les extrémités de film doivent  
dépasser les bords à couper **9**.

Om de filmbanen **5** te openen  
de schuiven **2** naar voren trekken.

Filmeinden in de filmbanen schuiven.

De filmperforatie moet naar buiten  
liggen **(de emulsiezijde altijd naar  
onder)**.

De filmeinden moeten  
over de snijkanten **9** uitsteken.

Beide Schieber 2 zurückschieben (grüne Markierung wird sichtbar); anschließend beide Filmstreifen bis zum Einrasten leicht zurückziehen.

Push the sliding switches 2 back (green mark becomes visible); then pull slightly on the film ends until you feel that the film has been caught and has engaged within the film channel.

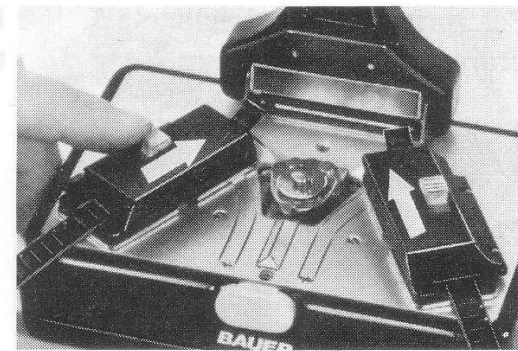

### **Abschneiden der Filmenden**

Den Andruckbügel 1 niederdrücken; beide Filmenden werden so gleichzeitig exakt abgeschnitten.

Anschließend Knopf 6 drücken, damit sich der Andruckbügel 1 wieder öffnet.

### **How to cut the film ends**

Depress the pressure piece 1; this cuts both film ends simultaneously and exactly.

Then depress the button 6 to open the pressure piece 1.



Spingere indietro entrambi i cursori **2** (diventa visibile la marcatura verde); quindi tirare indietro entrambe le strisce di pellicola finchè s'innestano.

#### **Taglio delle estremità delle pellicole**

Abbassare il pressore **1**; entrambe le estremità delle pellicole vengono tagliate contemporaneamente e con precisione.

Quindi premere il pulsante **6** per far riaprire il pressore **1**.

Pousser les curseurs **2** en arrière (un repérage vert devient visible). Retirer les deux bandes de film jusqu'à ce qu'elles s'accrochent.

#### **Coupe de fin de film**

Abaisser le levier presse-film **1**; les extrémités du film sont coupées exactement et simultanément.

Ensuite appuyer sur le bouton **6**, le levier presse-film **1** s'ouvre.

Beide schuiven **2** terugschuiven (groene markering is zichtbaar) en de filmeinden licht terugtrekken tot ze vastgrijpen.

#### **Afsnijden van de filmeinden**

Door het naar onder drukken van de beugel **1** worden beide filmeinden tegelijkertijd afgesneden.

Aansluitend op knop **6** drukken zodat de aandrukbeugel **1** weer open gaat.

### Anschleifen der Filmenden

Am besten mit der rechten Seite beginnen:

Durch langsame Schwenkbewegungen des Filmhalters wird das Filmende durch die motorgetriebene Saphir-Doppelschleifscheibe keilförmig sauber angeschliffen.

Den Filmhalter so oft langsam hin- und herschwenken, bis eine gerade Schleifkante zu erkennen ist.

Den Film dann an den vorderen Anschlag stellen.

Anschließend das Filmende des linken Filmstreifens in gleicher Weise anschleifen.

**Hinweis:** Immer auf saubere, gerade Schleifkanten der beiden Filmenden achten, bei runder Schleifkante wurde nicht korrekt geschliffen.

### How to grind the film ends

Preferrably start on the right side: swing the film holder back and forth slowly to bevel off the film ends with the power-driven grinder disc.

Do this until you see a straight bevelled edge.

Finally leave the film holder in its front end stop position.

Then grind the left film end in the same manner.

**Note:** watch that the bevelled edge is really straight; if it should be curved the edge has not been ground correctly.

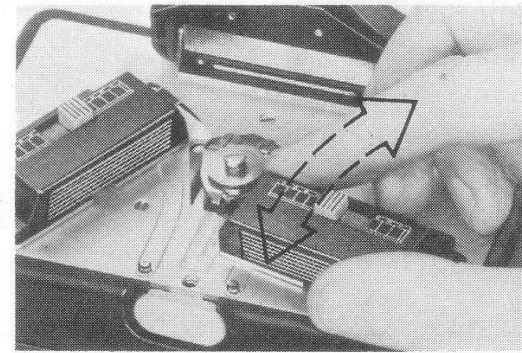

### **Rettifica delle estremità delle pellicole**

Sarà opportuno iniziare sul lato destro:

Muovendo lentamente avanti e indietro il ritegno pellicola, la doppia testina motorizzata pratica una rettifica conica all'estremità del film.

Spingere avanti e indietro il ritegno, finchè il bordo di rettifica appare diritto.

Riportare il ritegno contro l'arresto anteriore.

Successivamente rettificare l'estremità del film sinistro, procedendo nello stesso modo.

**Avvertenze:** Osservare sempre che il bordo di rettifica sia perfettamente diritto a entrambe le estremità, se i bordi sono arrotondati, la rettifica non si è svolta a regola d'arte.

### **Fraisage du film**

Commencer par le côté droit:  
Par un lent mouvement de va-et-vient du porte-film le bout du film est fraisé en biseau par le disque-saphir à double fraisage et commandé par moteur.

Répéter le mouvement jusqu'à ce que le bord fraisé soit net.

Ensuite mettre le film en avant.

Procéder de même manière avec le côté gauche.

**Indication:** Faire attention aux bords fraisés de film nets et droits, si le bord est rond, le fraisage n'est pas correct.

### **Aanslijpen van de filmeinden**

Het beste begint u aan de rechter zijde:  
door de langzame heen en weer beweging van de filmhouder wordt het filmeinde door de motoraangedreven safier-dubbelslijpkop wigvormig zuiver aangeslepen.

Filmhouder zo lang heen en weer bewegen tot een rechte slijpkant te zien is.

De filmhouder dan naar voren terugstellen. Aansluitend

het linker filmeinde op de zelfde wijze aanslijpen.

**Belangrijk:** Altijd op rechte, zuivere slijpkanten aan de filmeinden letten, bij ronde slijpkanten is niet nauwkeurig geslepen.

### Zusammenkleben der angeschliffenen Filmenden

Der rechte Filmhalter bleibt am vorderen Anschlag stehen. Den linken Filmhalter nur soweit abschwelen, daß das rechte Filmende zwar freiliegt, jedoch die Schleifscheibe sich nicht dreht.

Mit einem Pinsel die Schleifstellen der beiden Filmenden sorgfältig von Schleifstaub säubern.

Filmkleber oder Filmkitt mit Pinsel/Spachtel nur auf das rechte Filmende auftragen;

danach den linken Filmhalter an den vorderen Anschlag ziehen und **sofort** den Andruckbügel **1** herunterklappen.

### How to cement the film ends

The right film holder remains in its front end stop position. Swing out the left film holder so that the right film end is free but the grinding disc does not rotate yet.

Use a brush to clean the ground edges from emulsion and film dust.

Apply the film cement to the right film end; instantly pull the left film holder to its front end stop and fold down the pressure piece **1**.

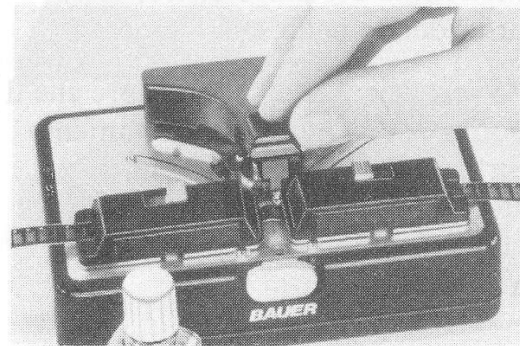
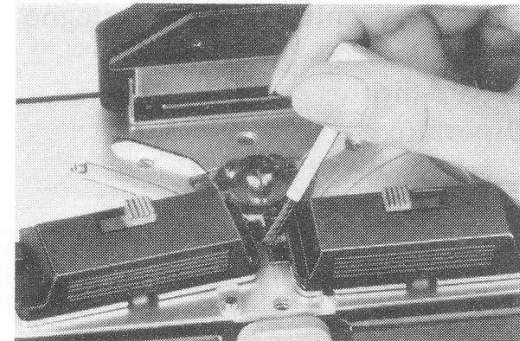
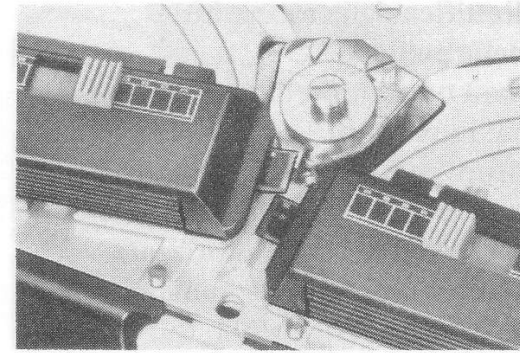

### **Incollatura delle due estremità di pellicola rettificate**

Il ritegno destro rimane contro l'arresto anteriore.

Quello sinistro andrà spinto indietro solo quel tanto che basti perchè l'estremità della pellicola destra sia libera, ma senza che giri la testina di rettifica.

Con un pennello rimuovere accuratamente la polvere di rettifica dalle estremità dei film.

Con un pennellino o una spatolina, applicare la colla o il mastice per film, solo sull'estremità destra;

quindi tirare in avanti il ritegno sinistro, fino al riscontro anteriore, e abbassare **subito** il pressore **1**.

### **Collage des bords du film fraisés**

Le porte-film droit rester à la butée en avant.

Déplacer le porte-film gauche jusqu'à ce que le bout de film droit devienne visible mais le disque de fraisage ne doit pas tourner.

Nettoyer les bouts du film de poussière de fraisage avec un pinceau doux.

Mettre la colle seulement sur le bord de film droit avec un pinceau ou une spatule;

ensuite mettre le porte-film gauche à la butée avant et rabattre **immédiatement** le levier presse-film **1**.

### **Het samenlassen van de aangeslepen filmeinden**

De rechter filmhouder blijft aan de voorste aanslag staan.

De linker filmhouder slechts zover wegdraaien dat het rechter filmeinde weliswaar vrij ligt maar de slijpkop zich niet draait.

Met een penseel de beide filmeinden zorgvuldig van het slijpsel reinigen.

De filmkit alleen op het rechter filmeinde opdragen;

daarna de linker filmhouder tot aan de voorste aanslag terugtrekken en **onmiddelijk** de aandrukbeugel **1** naar onder drukken.

Erst nach ca. 10–15 Sekunden Klebezeit (die Angaben zum verwendeten Filmkleber beachten) durch Druck auf Knopf **6** den Andruckbügel **1** aufspringen lassen.

### **Herausnehmen des geklebten Filmes**

Die beiden Schieber **2** nach außen schieben und beide Filmhalter aufklappen.

Der geklebte Film kann jetzt vorsichtig nach oben abgehoben werden.

Klebestelle säubern (weiches, fusselfreies Tuch; Filmreiniger).

Only after about 10 to 15 seconds (follow instructions for the film cement) depress the button **6** to open the pressure piece **1**.

### **How to remove the cemented film**

Push the two sliding switches **2** away from each other and open both film holders.

Then lift the cemented film carefully out of the film holder.

Clean the splice (with a soft, lintfree cloth; film cleaner).

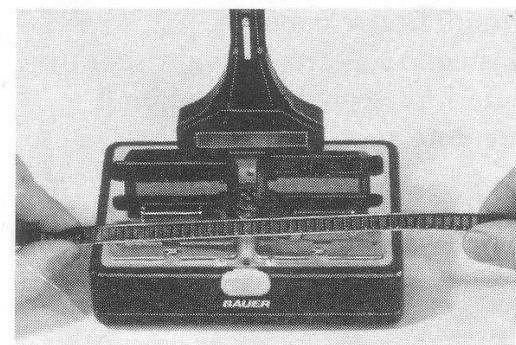
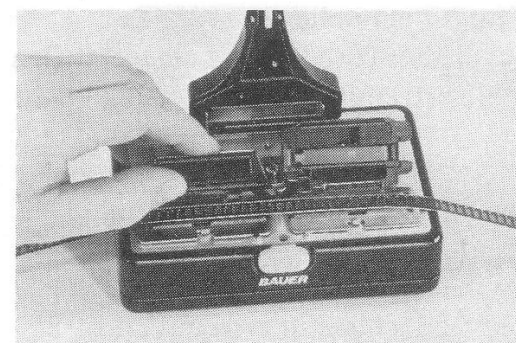
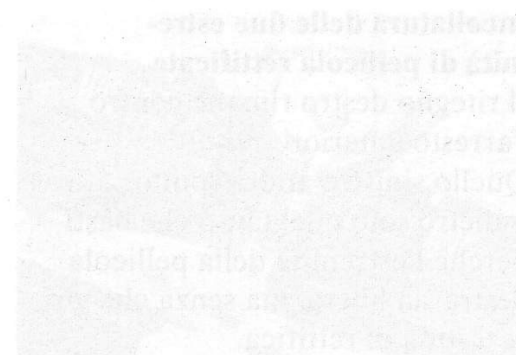



Solo dopo ca. 10–15 secondi d'indurimento (osservare le indicazioni del collante usato), premere il pulsante **6** per aprire il pressore **1**.

Après 10 à 15 secondes (selon la colle utilisée) ouvrir le levier presse-film **1** en appuyant sur le bouton **6**.

Eerst na ca. 10–15 sec. droogtijd (afhankelijk van de gebruikte filmkit) door druk op knop **6** de aandrukbeugel **1** open laten springen.

#### **Rimozione del film incollato**

Spingere verso l'esterno i due cursori **2** e aprire entrambi i ritegni.

#### **Retirer le film collé**

Pousser les deux curseurs **2** en arrière et ouvrir les porte-film.

#### **Het eruitnemen van de film**

De schuiven **2** naar buiten schuiven en beide filmhouders openklappen.

Ora si può estrarre cautamente verso l'alto il film incollato.

Le film collé peut être soigneusement enlevé vers le haut.

De gelaste film kan nu voorzichtig naar boven eruit genomen worden.

Pulire il punto d'incollatura (panno morbido che non sfilacci; detergente per pellicole).

Nettoyer la zone de collage (avec un chiffon doux, liquide de nettoyage).

De las reinigen (zachte lap; filmreiniger).

**Vorbereitung für  
die nächste Klebestelle**

Beide Filmhalter **3** wieder schließen  
(zuklappen) und **nacheinander** an  
den hinteren Anschlag stellen.  
Andruckauflage **7** von eventuellen  
Filmkleberresten säubern.

Vor dem Einschieben eines neuen  
Filmstreifens prüfen, ob die  
Schieber **2** geöffnet sind.  
Bei geschlossenem Schieber läßt  
sich der Film nicht in den  
Filmhalter einschieben.

**How to prepare the splicer  
for the next splice**

Close both film holders (fold them)  
and move them **one after the other**  
to their back end stop position.  
Clean the splicer from  
film cement traces.

Before inserting another film end  
check whether the sliding switches **2**  
are in their open position.  
If these are closed it will not be  
possible to push the film end  
into the film holder.

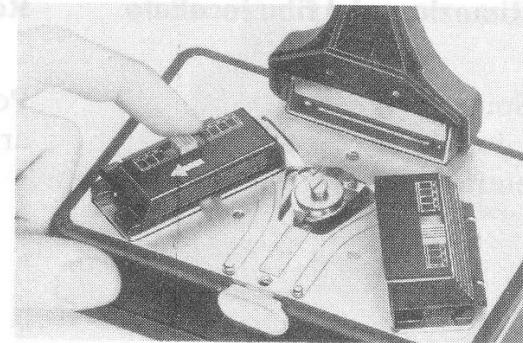
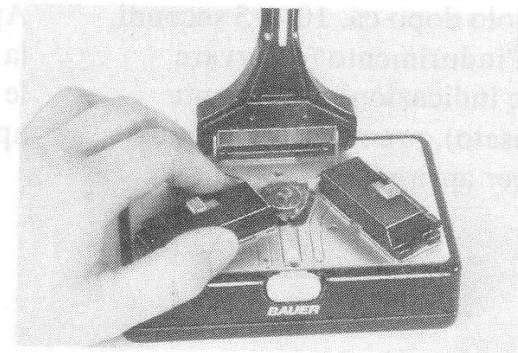

**Preparativi per  
la successiva incollatura**

Richiudere entrambi i ritegni **3**  
e spingerli **uno dopo l'altro**  
contro il riscontro posteriore.  
Pulire la sede per pressore **7**  
rimuovendo eventuali residui  
di collante.

Prima di infilare una nuova  
striscia di pellicola,  
controllare se i cursori **2**  
sono aperti.  
Con cursore chiuso non è  
possibile infilare la pellicola  
nel ritegno.

**Préparation du point de collage  
suivant**

Fermer les deux porte-film **3**  
**l'un après l'autre**  
et les mettre à la butée arrière.  
Si nécessaire nettoyer  
l'endroit d'appui **7**.

Avant l'introduction d'un autre film,  
vérifier si les curseurs **2**  
sont ouverts.  
Le film ne se laisse pas introduire  
dans les porte-films pendant que  
les porte-film sont fermés.

**Vorbereitung voor de volgende las**

Beide filmhouders **3** weer sluiten  
en **na elkaar** tot aan de achterste aan-  
slag drukken.  
De aandrukplaats **7** van eventueele  
film- en plakresten reinigen.

Voor de filmeinden van een andere  
film in de filmbanen geschoven  
worden eerst nagaan of de schuiven **2**  
geopend zijn.  
Bij gesloten schuiven kan  
de film niet in de filmhouder ge-  
schoven worden.

**Zum guten Ende  
noch einige Hinweise und Tips**

Wenn Sie Ihre Klebearbeit beendet haben und Ihre BAUER K 20 zur Seite stellen, sollten Sie darauf achten, daß die beiden Filmhalter entweder am vorderen oder hinteren Anschlag stehen und der Andruckbügel heruntergeklappt ist. So haben Sie die beste Gewähr, daß der Motor Ihrer Klebpresse ausgeschaltet bleibt.

Nehmen Sie die Batterien aus Ihrer Klebpresse, wenn Sie diese längere Zeit nicht benutzen. Ihre Klebpresse kann dann nicht von eventuell auslaufender Batteriesäure beschädigt werden.

**Some final hints and tips**

When you have finished splicing and wish to stow away your splicer make sure to have both film holders either in their front or back end stop positions with the pressure piece folded down.

This is the best way to ensure that the motor of the splicer is really switched off.

If you do not intend to use the splicer for quite some time it is recommendable to remove the batteries to protect your splicer from detrimental battery leakage.

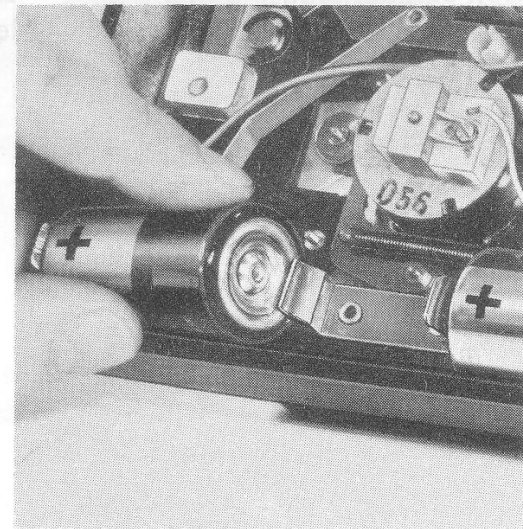
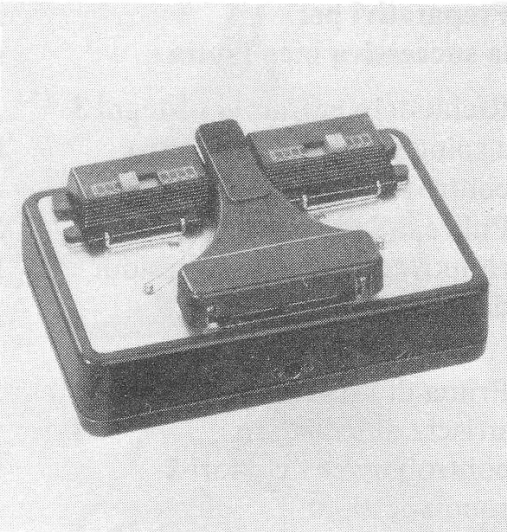

**Per concludere, ancora alcuni suggerimenti e avvertenze**

Quando ha terminato il lavoro d'incollatura e ripone la Sua BAUER K 20, osservi che i due ritegni per pellicola si trovino contro il riscontro anteriore o posteriore e che il pressore sia abbassato.

In questo modo si ha la garanzia migliore che il motorino dell'incollatrice sia disinserito.

Tolga le batterie dall'incollatrice, quando non la usa per un certo tempo.

Vengono così esclusi danni all'incollatrice per fuoriuscita di acido dalle batterie.

**Pour en finir, quelques conseils et indications**

Lorsque vous avez fini avec les travaux de collage et que vous avez mis votre colleuse BAUER K 20 de côté, vérifiez que les deux porte-film se trouvent soit à la butée avant soit à la butée arrière et que le levier de presse-film soit rabattu.

Ainsi vous êtes sûr que le moteur de votre colleuse est fermé.

Enlevez les piles si vous n'utilisez pas votre colleuse pendant un certain temps pour éviter que les piles coulent et que la colleuse soit endommagée par l'acide des piles.

**Tenslotte nog enige wenken**

Als U met het lassen van een film klaar bent en de BAUER K 20 plakpers opgeborgen wordt, opletten dat de beide filmhouders oïwiel aan de voorste ofwel aan de achterste aanslag staan en de aandrukbeugel naar onder geklapt is. Zo heeft u de zekerheid dat de motor van uw plakpers uitgeschakeld blijft.

Als u de plakpers over een langere tijd niet gebruikt, is het aan te bevelen de batterijen eruit te nemen. Uw plakpers wordt dan niet door eventueel uitgelopen batterijen beschadigd.

### **Ersparen Sie sich unnötigen Ärger**

Beim Arbeiten mit Ihrer Filmklebepresse BAUER K 20 können kaum Störungen auftreten, wenn Sie noch folgendes beachten:

1. Schneiden Sie Ihre Filme stets mit einer scharfen Schere. Nur so erhalten Sie saubere Schnittkanten. Wenn Sie den Film durch Knicken oder Reißen trennen, sind die Filmenden hochgebogen oder wellenförmig und können nicht einwandfrei in den Filmhalter eingeschoben werden.
2. Achten Sie beim Schleifen der Filmenden auf exakten und sauberen Anschliff. Wird trotz mehrfachem langsamen Hin- und Herschwenken des Filmhalters keine gerade Schleifkante erreicht, ist der Schleifkopf **8** gründlich zu säubern oder die Schleifscheibe auszutauschen.

### **Save unnecessary trouble**

While operating with your splicer BAUER K 20 you will certainly not run into any trouble if you watch the following points:

1. Cut your films with a pair of sharp scissors. This is the only way to get clean cutting edges. If you separate your films by bending or tearing, the film ends may be bent upward or may be warped. As a result they cannot be inserted into the film holder.
2. Watch that the film ends are ground exactly and cleanly. If you should not get a straight grinding edge after repeatedly swinging the film holders back and forth you should carefully clean the grinding disc or exchange it.

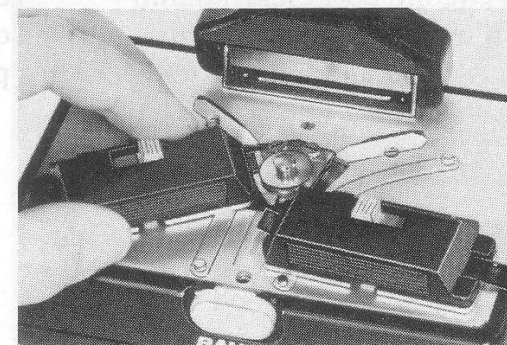
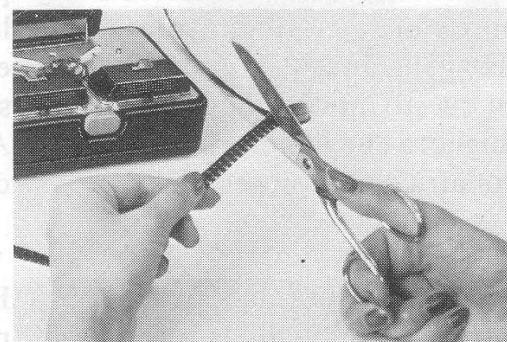

### Eviti inutili contrattempi

Lavorando con l'incollatrice BAUER K 20 sono quasi esclusi disturbi, se si osservano i seguenti punti:

1. Tagli sempre le pellicole con forbici ben affilate. Solo in questo modo si ottengono tagli netti. Se taglia il film piegandolo o strappandolo, le estremità risultano piegate o ondulate, per cui non entrano correttamente nel ritegno.
2. Rettificando le estremità osservi che la rettifica sia precisa e netta. Se, nonostante ripetuti movimenti avanti e indietro del ritegno, non si ottiene una rettifica diritta, andrà pulita accuratamente la testina **8** oppure sostituita la mola.

### Pour vous éviter des ennuis inutiles

Peu de perturbations peuvent intervenir pendant le travail avec votre colleuse BAUER K 20 si vous observez les conseils suivants:

1. Coupez vos films avec une paire de ciseaux toujours bien aiguisés, cela vous assure des bords bien coupés. Si vous séparez le film en le brisant ou en le déchirant, les bouts de film seront pliés vers le haut ou en forme de vague et de ce fait ne peuvent pas être bien introduits dans le porte-film.
2. Pendant le fraisage faites attention à un fraisage exact et propre. Si en dépit d'un mouvement de va-et-vient lent et répété, les bords ne sont pas bien droits, on doit nettoyer la tête de fraisage **8** ou échanger le disque de fraisage.

### Bespaart u zich onnodige erger

Bij het gebruiken van uw BAUER K 20 filmplakpers kunnen zich nauwelijks storingen voordoen, als u het volgende in acht neemt:

1. Knip de films steeds met een scherpe schaar. Zo alleen verkrijgt u scherpe snijkanten. Als u de films door buigen of scheuren van elkaar haalt, zijn de filmeinden hooggebogen of gegolfd en kunnen niet onberispelijk in de filmhouder geschoven worden.
2. Let bij het slijpen van de filmeinden erop dat de slijpkanten keurig recht zijn. Wordt ondanks het herhaaldelijk langzaam heen en weer bewegen van de filmhouder geen mooie rechte slijpkant verkregen, moet de slijpkop **8** grondig gereinigd ofwel de slijpschijf uitgewisseld worden.

3. Der Filmkleber wird nur auf das **rechte** Filmende aufgetragen. Beim Vorziehen des linken Filmhalters muß sich das daraus hervorragende linke Filmende **über** das rechte Filmende schieben.

Bei Filmstreifen mit starkem Aufwickeldrall kann es vorkommen, daß sich die Filmenden hochwölben.

In diesem Fall halten Sie nach dem Auftragen des Filmklebers beim Vorziehen des linken Filmhalters das hochstehende rechte Filmende mit dem Pinsel/Spachtel nieder. Dadurch kann sich das linke Filmende über das rechte Filmende schieben. Dies müssen Sie schnell tun, damit der aufgetragene Filmkleber nicht austrocknet.

3. The film cement should be applied to the **right** film end only. Upon pulling the left film holder to its front end stop the protruding film end must slide **over** and **onto** the right film end.

If your film ends curl heavily it may happen that the film ends to be spliced and protruding from the film holders bend up sharply.

In this case you should hold the right film end down when you have applied the film cement so that the left film end can really slide over the right one.

This must be done quickly, however, otherwise the film cement will dry up.

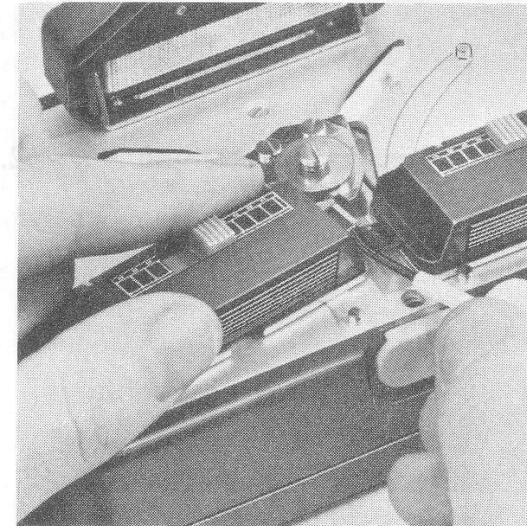
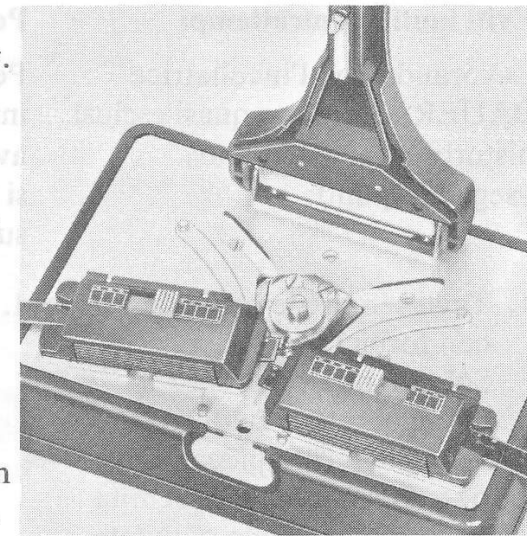



3. Il collante va applicato solo sull'estremità della pellicola **destra**.  
Tirando in avanti il ritegno sinistro, l'estremità di pellicola sporgente deve spingersi **sopra** l'estremità destra.

Avendo strisce di pellicola con forte curvatura d'avvolgimento può succedere che le estremità siano sollevate.

In questo caso, dopo aver applicato il collante, tenga abbassata l'estremità destra con il pennellino o la spatolina usata, mentre tira in avanti il ritegno sinistro.

In tal modo, l'estremità della pellicola sinistra può spingersi sopra quella destra. Quest'operazione deve essere fatta rapidamente, per evitare che il collante si essichi.

3. La colle n'est appliquée que sur le bout **droit** de film.  
En avançant le porte-film gauche, le bout de film qui le dépasse doit se superposer **sur** le bout de film droit.

Il peut arriver que les bouts de film se tordent vers le haut.

Dans ce cas après avoir mis de la colle retenez avec le pinceau le bout de film droit qui tord quand vous avancez le porte-film gauche.

De cette manière le bout de film gauche peut se superposer sur le bout de film droit.

Travaillez vite de manière que la colle appliquée ne sèche pas.

3. De filmkit alleen op het **rechter** filmeinde opdragen.  
Bij het naar voren trekken van de linker filmhouder moet het daaruit stekende filmeinde zich **over** het rechter filmeinde schuiven.

Heeft de film sterke opwikkelkronkels kan het gebeuren dat de filmeinden omhoog gaan staan.

In dit geval houdt u nadat de filmkit opgedragen is tijdens het naar voren halen van de linker filmhouder met het penseeltje het rechter filmeinde naar beneden gedrukt.

Daardoor kan het linker filmeinde dan over het rechter filmeinde schuiven.

Dit moet wel snel gaan omdat anders de filmkit al opgedroogd is.

### Auswechseln oder Reinigen der Schleifscheibe

Hierzu sind nur wenige Handgriffe nötig:

- a) Montageschlüssel (M) von rechts unter den Schleifkopf auf die Buchse stecken.
- b) Schraube (C) auf dem Schleifkopf lösen.
- c) Schraube (C), Unterlegscheibe (D), Feder (E), Film- andruckscheibe (B) und Buchse (F) abnehmen und Schleifscheibe (A) entnehmen.
- d) Die Schleifscheibe mit einem Pinsel oder mit einer feinen, nicht zu harten Bürste trocken säubern. Bitte **keine**, auch nicht die feinste Drahtbürste und auch **keine** chemischen Mittel verwenden.
- e) Die Schleifscheibe wieder in den Schleifkopf einlegen.

Buchse (F) aufstecken, Film- andruckscheibe (B) über die Buchse schieben, Feder und Schraube mit Unterlegscheibe aufsetzen und Schraube festdrehen, ohne mit dem Schraubenzieher zu stark auf die Schraube zu drücken.

- f) Fertig! Justieren entfällt. Sie können sofort weiterarbeiten.
- g) Eine Ersatz-Schleifscheibe mit Montageschlüssel ist im Fachhandel erhältlich:

BAUER-Bestellnr.: 8 699 351 091

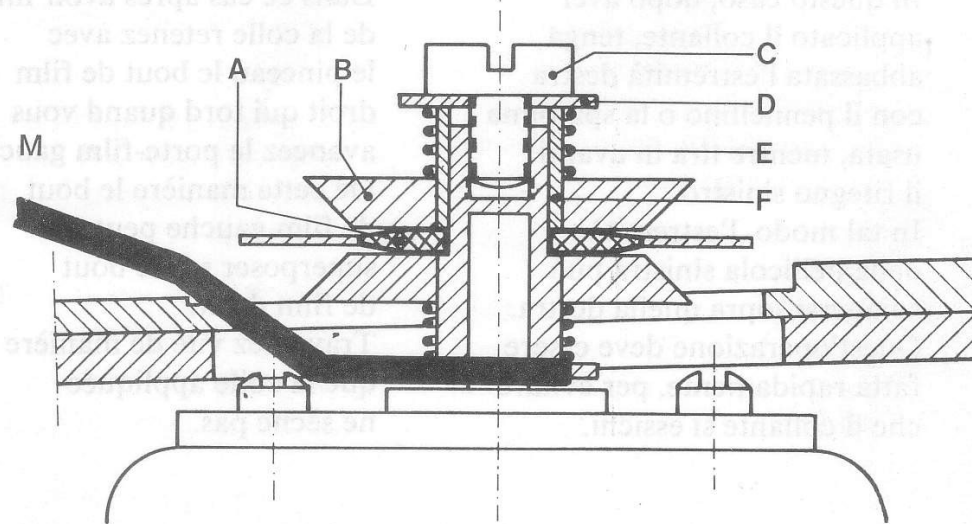

### How to exchange or clean the grinding disc

This is very easy:

- a) Wrench (M) should be used for holding the motor shaft under the scraping disc.
- b) Loosen the screw (C) on the grinding head.
- c) Remove the screw (C), the washer (D) and the bush (F) and take out the grinder.
- d) Clean the grinding disc with a fine brush, but do not apply any fluid. Please **do not use** any wire brush, not even the finest type, and **do not use** any chemicals for cleaning.
- e) Insert the grinding disc into the grinding head. Put on the bush (F), slide the film pressure disc (B) over the bush, put on the spring and the screw with the washer and finally

tighten the screw, but without applying undue pressure to the screw.

- f) That's it! There is no need for adjustment. You can immediately resume your splicing.
- g) A spare grinding disc with wrench is available from Your dealer.  
Part number 8 699 351 091

---

### Sostituzione o pulizia della mola

Quest'operazione è molto semplice:

- a) Infilare la chiave di montaggio (M) da destra sotto alla testina portamola, appoggiandola sulla boccola.
- b) Allentare la vite (C) sulla testina di rettifica.
- c) Togliere la vite (C), la rondella (D), la molla (E),

il disco premi-pellicola (B) e la boccola (F) e levare la mola (A).

- d) Pulire e secco la mola con una pennello o una spazzola fine, non troppo dura. **Non** usare una spazzola di ferro, nemmeno la più fine, e **neppure** prodotti chimici.
- e) Riporre la mola nella testina di rettifica. Sovrapporre la boccola (F), infilare il disco premi-pellicola (B) sulla boccola, applicare la molla (E) e la vite con la rondella e serrare la vite senza premere il cacciavite con forza sulla vite.
- f) Ecco fatto! Non occorre nessuna registrazione, può subito continuare il lavoro.
- g) Mole di ricambio con chiave di montaggio, sono acquistabili presso i negozianti del ramo.  
N° d'ordinazione BAUER:  
8 699 351 091

## Remplacement ou nettoyage du disque de fraisage

Peu de manipulations sont nécessaires pour cela:

- a) Poser la clef de montage (M) sur la douille venant de droit sous le disque de fraisage.
- b) Déserrer la vis (C) sur la tête de fraisage.
- c) Enlever vis (C), plaque de renfort (D), ressort (E) disque de pression (B) et le coussinet (F) et retirer le disque de fraisage (A).
- d) Nettoyer le disque de fraisage à l'aide d'un pinceau ou d'une brosse souple. Surtout, ne pas utiliser de brosse métallique ou de produit chimique.
- e) Remettre le disque de fraisage dans la tête de fraisage.

Attacher le coussinet (F), mettre le disque de pression (B) sur le coussinet, mettre le ressort et la vis avec la plaque et serrer la vis sans y exercer trop de pression.

- f) L'opération est terminée; aucun ajustage, vous pouvez immédiatement continuer votre travail.
- g) Un disque de fraisage de remplacement avec clef de montage est vendu dans les magasins photo.  
Référence: 8 699 351 091

### Het reinigen of verwisselen van de slijpschijf

Hiervoor zijn slechts weinig handgrepen nodig:

- a) Montagesleutel (M) van rechts onder de slijpkop op de as steken.
- b) Schroef (C) op de slijpkop los-schroeven.
- c) Schroef (C), ring (D), veer (E), filmaandrukschijf (B) en bus (F) afnemen en slijpschijf (A) eruit nemen.
- d) De slijpschijf met een penseel of met een niet te harde borstel droog reinigen.  
**Geen** staalborstel en ook **geen** chemische middelen gebruiken.
- e) De slijpschijf wordt nu weer in omgekeerde volgorde in-gebouwd.

De schroef (C) vastschroeven zonder met de schroevendraaier te sterk op de schroef te drukken.

- f) Klaar! Instellen overbodig. U kunt onmiddellijk weer aan het werk gaan.
- g) Een reserve-slijpschijf met montagesleutel is in de vakhandel verkrijgbaar.  
Bestelnr. 8 699 351 091

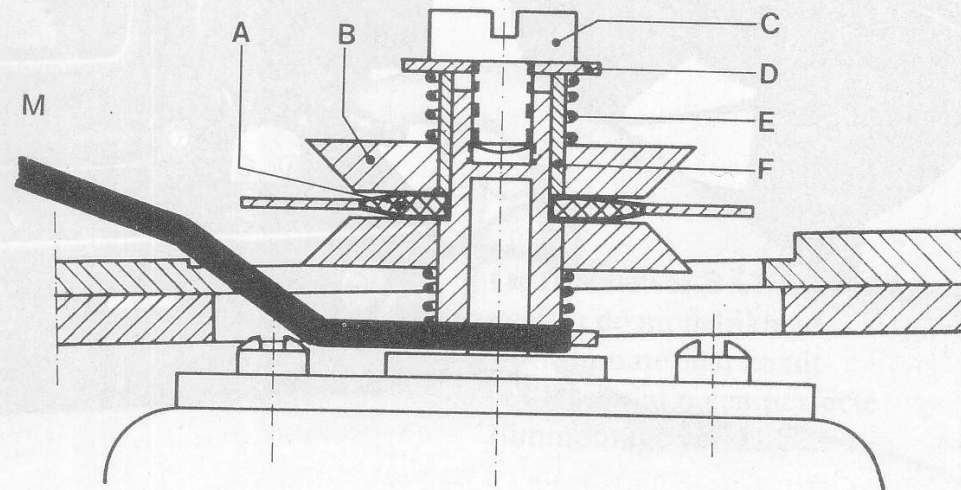

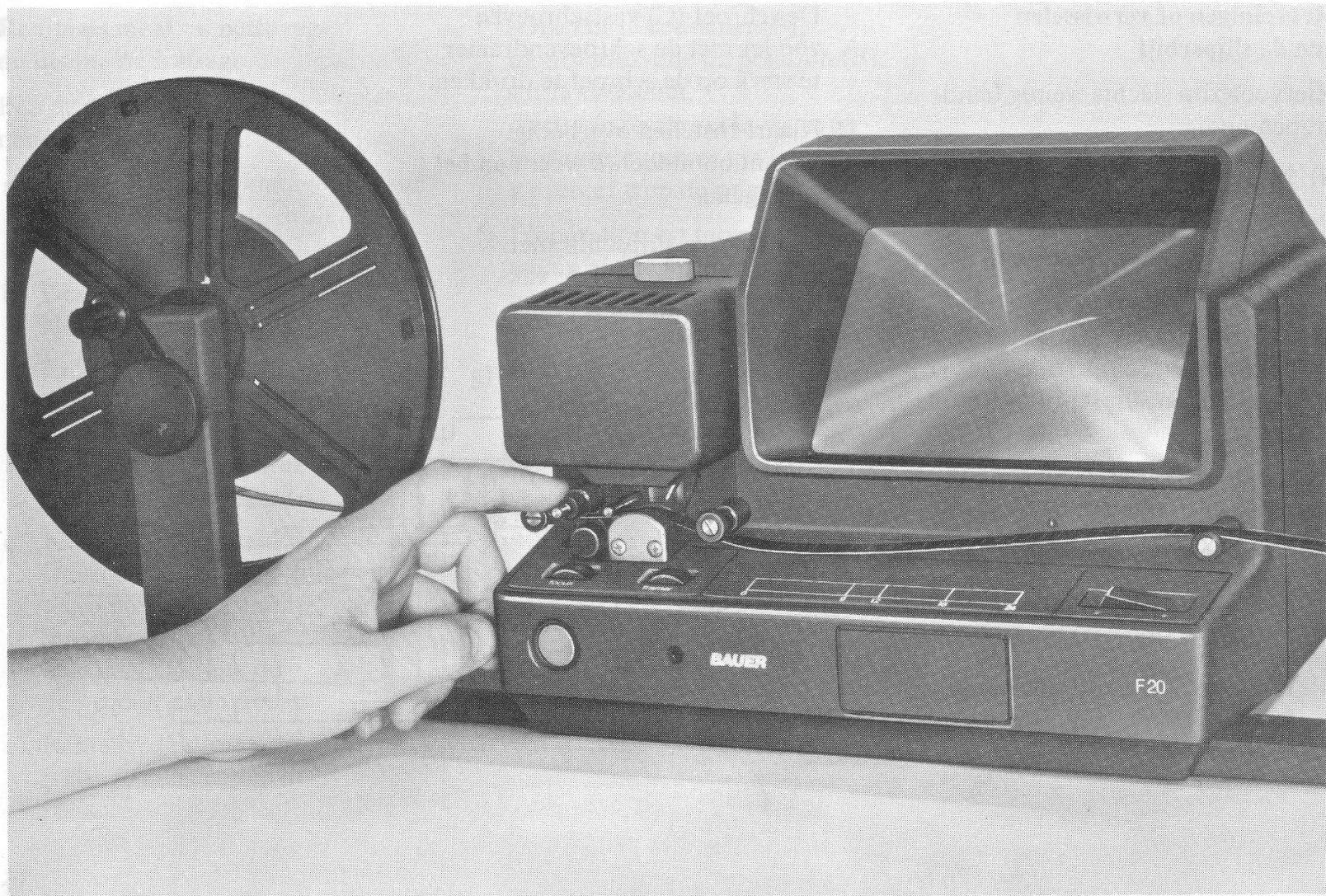

**Der Filmbetrachter BAUER F 20**

gibt Ihnen die Möglichkeit,  
Ihr Filmmaterial für einen  
perfekten Filmschnitt  
optimal auszuwerten.



**Il visore BAUER F 20**

Le offre la possibilità di scegliere  
nel modo migliore i Suoi film  
per ottenere un perfetto  
montaggio.



**The BAUER F 20 movie editor**

is designed for convenient evaluation  
and perfect editing of your films.

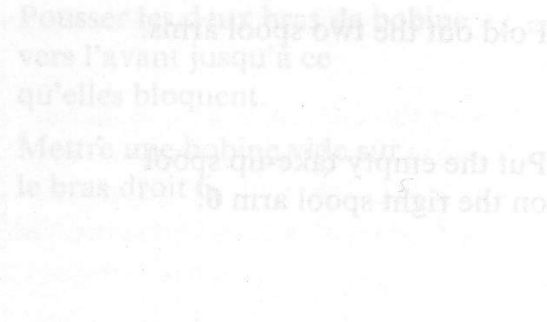
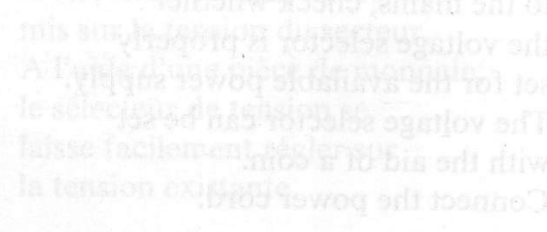

**La visionneuse BAUER F 20**

vous donne la possibilité de  
valoriser et de préparer vos films  
pour un coupage optimal.

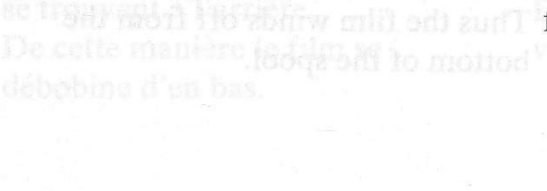

**De filmviewer BAUER F 20**

geeft u de mogelijkheid  
uw filmmateriaal zo uit  
te kiezen dat u een perfecte  
filmmontage verkrijgt.

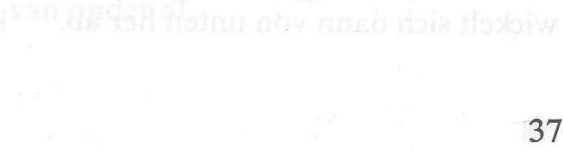

### Gerät aufstellen

Prüfen Sie vor Anschluß des Filmbetrachters an das Stromnetz, ob der Spannungswähler auf die vorhandene Netzspannung eingestellt ist.

Der Spannungswähler läßt sich mit einer Münze leicht auf die richtige Netzspannung einstellen.

Die beiden Spulenarme bis zum vorderen Anschlag vorklappen.

Leerspule auf den rechten Spulenarm 6 setzen.

Die volle Filmspule so auf den linken Spulenarm 1 setzen, daß die Perforationsseite des Films hinten liegt (siehe Schema auf dem Spulenarm). Der Film wickelt sich dann von unten her ab.

### How to set up the editor

Before connecting the editor to the mains, check whether the voltage selector is properly set for the available power supply. The voltage selector can be set with the aid of a coin. Connect the power cord.

Fold out the two spool arms.

Put the empty take-up spool on the right spool arm 6.

Put the full film spool on the left spool arm 1 so that the perforations are to the back. Thus the film winds off from the bottom of the spool.

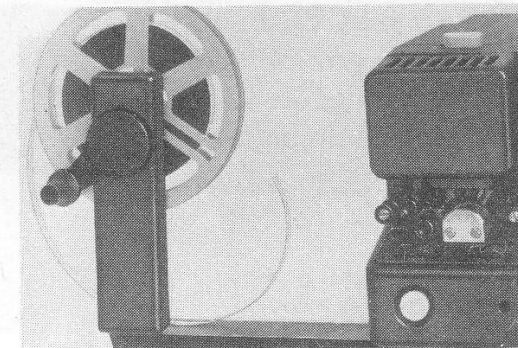
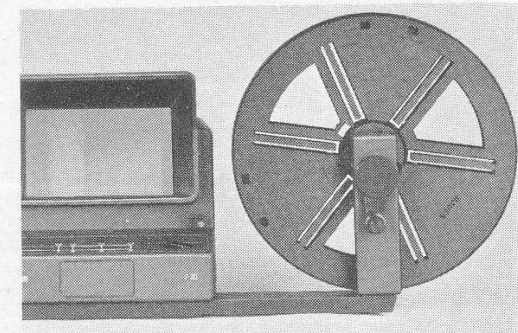
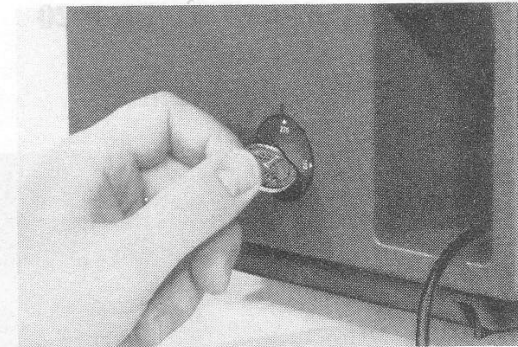



### **Installazione dell'apparecchio**

Prima di allacciare il visore alla rete, controlli se il cambiatensione è regolato sulla tensione della rete locale. Mediante una moneta si può facilmente regolare il cambiatensione sul valore occorrente.

Girare in avanti i due bracci portabobina, fino all'arresto anteriore.

Applicare la bobina vuota sul braccio destro **6**.

Applicare la bobina piena sul braccio sinistro **1**, osservando che la perforazione del film si trovi sul lato posteriore (vedi schema sul braccio portabobina). Il film si svolgerà dal basso.

### **Mise en place de l'appareil**

Vérifier avant le travail si le sélecteur de tension est mis sur la tension du secteur. A l'aide d'une pièce de monnaie, le sélecteur de tension se laisse facilement régler sur la tension existante.

Pousser les deux bras de bobine vers l'avant jusqu'à ce qu'elles bloquent.

Mettre une bobine vide sur le bras droit **6**.

Mettre la bobine pleine sur le bras gauche **1**, faire attention à ce que les perforations du film se trouvent à l'arrière. De cette manière le film se débobine d'en bas.

### **Opstellen van het apparaat**

Voor u de filmviewer aansluit, overtuigt u er zich van dat de spanningskiezer op de plaatselijke netspanning ingesteld is. De spanningskiezer is met behulp van een munt gemakkelijk op de gewenste spanning in te stellen. Netkabel aansluiten.

De beide spoelenarmen uitklappen.

De lege spoel op de rechter spoelarm **6** zetten.

De volle filmspoel zo op de linker spoelarm **1** zetten, dat de perforaties van de film naar achteren liggen. De film wikkelt zich dan van onder af.

Laufwerk durch leichten Druck auf den Knopf 10 öffnen (die bewegliche Andruckrolle 7 und der Haltestift 11 springen hoch). Die Filmbahn liegt jetzt frei.

Press slightly on the button 10. This lifts the pressure roller 7 and the retaining pin 11. You have free access to the film path.

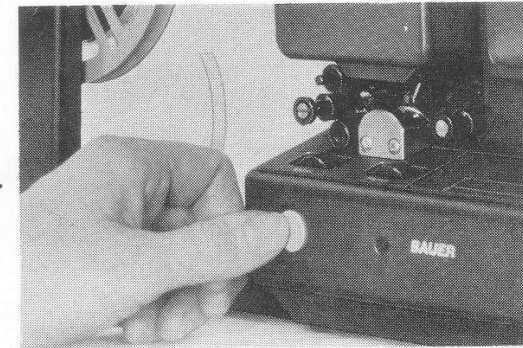

**So wird der Film richtig eingelegt:**

- über die linke Umlenkrolle 2
  - unter die mittlere Umlenkrolle 14
  - über die rechte Umlenkrolle 5.
- (Die Schichtseite liegt unten).

**This is the right way to lace the film:**

- over the left roller 2
  - under the middle roller 14
  - over the right roller 5
- (the emulsion side of the film is down).

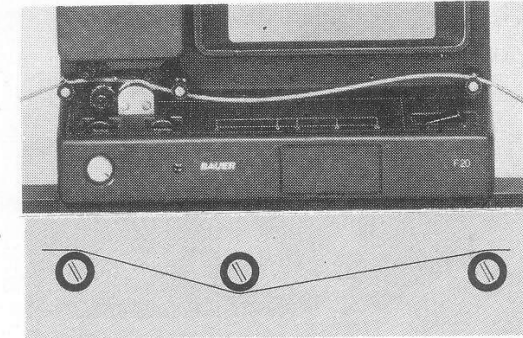

Den Film gegen den Uhrzeigersinn in der Leerspule befestigen.

Attach the film counter-clockwise to the empty take-up spool.

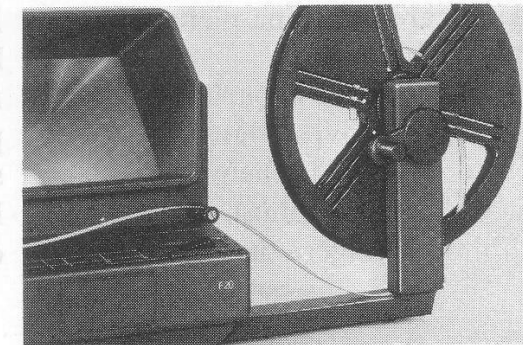

Premendo leggermente sul pulsante **10**, scattano verso l'alto la rotella di pressione mobile **7** e la spina di ritegno **11**. Il corridoio pellicola è ora liberamente accessibile.

#### Così si introduce correttamente il film:

- **sopra** la rotella di rin. sin. **2**
  - **sotto** la rotella di rin. centr. **14**
  - **sopra** la rotella di rin. destra **5**.
- (Il lato emulsionato della pellicola è rivolto verso il basso).

Fissare il film nella bobina vuota, in senso antiorario.

En appuyant légèrement sur le bouton **10**, le galet presseur mobile **7** et l'ergot de positionnement **11** montent.

Le couloir de film est libéré.

#### Mise en place du film:

- **par-dessus** le galet press. g. **2**
  - **par-dessous** le galet press. m. **14**
  - **par-dessus** le galet du press. d. **5**.
- (La partie d'émulsion du film se trouve dessous.)

Fixer le film dans le sens inverse des aiguilles d'une montre dans la bobine vide.

Door druk op knop **10** springen aandrukrol **7** en houdpin **11** omhoog. De filmbaan ligt nu vrij.

#### Inleggen van de film:

- **over** de linker rol **2**,
  - **onder** de middelste rol **14** door
  - **over** de rechter rol **5**.
- (De emulsiekant ligt naar onder).

Film in de lege spoel tegen de van de klok in bevestigen.

Andruckrolle **7** nach unten drücken;  
der Film wird von der Zahnrolle **8**  
aufgenommen und exakt über die  
Filmbahn geführt.

Press the roller **7** down;  
the film is caught by the  
sprocket **8** and is guided  
exactly over the film gate.

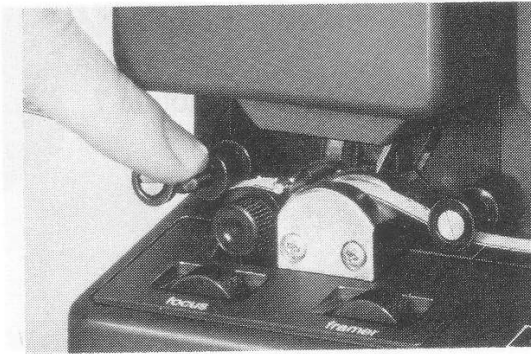

Projektionslicht mit Netzschalter **15**  
einschalten (grüne Markierung).

Switch on the projection lamp  
with the switch **15** (green mark).

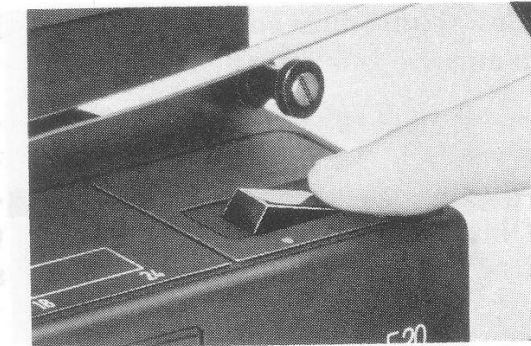

Durch Drehen der Kurbel am  
Aufwickelarm **6** im Uhrzeigersinn  
wird der Film durch den Film-  
betrachter geführt und umgespult.

Clockwise rotation of the handle  
on the take-up arm **6**  
transports the film through  
the editor.

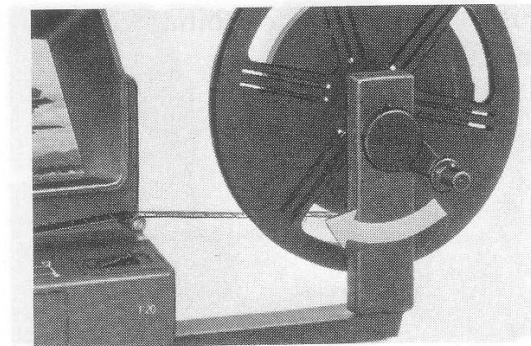

Spingere verso il basso la rotella di pressione **7**; il film viene afferrato dalla rotella dentata **8** e guidato con precisione nel corridoio.

Con l'interruttore generale **15** inserire la luce di proiezione (marcatura verde).

Girando in senso orario la manovella al braccio avvolgitore **6**, il film viene trasportato attraverso il visore e avvolto sulla bobina vuota.

Abaisser le galet presseur **7**; le film est pris par le tambour denté **8** et est amené exactement sur le couloir de film.

Allumer la lampe de projection avec l'interrupteur de secteur **15** (repérage vert).

En tournant la manivelle au bras de rebobinage **6** dans le sens des aiguilles d'une montre, le film est amené à travers la visionneuse et est rebobiné.

Door de aandrukrol **7** naar onder te drukken wordt de film automatisch door de tandrol **8** opgenomen en precies over de filmbaan gevoerd.

Projectielamp met schakelaar **15** inschakelen (groene markering).

Door aan de greep van de opwikkelarm **6** te draaien wordt de film door de filmviewer gevoerd en omgespoeld.

Auf dem Bildschirm sind nun die Filmszenen zu beobachten und auszuwerten.

Die **Scharfeinstellung** erfolgt über das Rändelrad **9** («focus»).

Die **Bildstrichverstellung** erfolgt über das Rändelrad **13** («framer»).

On the ground glass you can see now the filmed events.

**Focusing** is done with the knurled wheel **9** («focus»).

The **frame line** can be adjusted with the knurled wheel **13** («framer»).

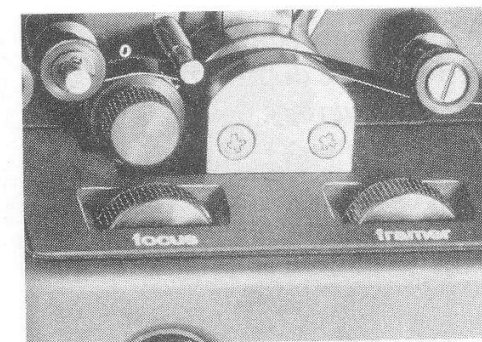

Sullo schermo si possono osservare le scene del film.

La **messa a fuoco** viene effettuata con la rotella zigrinata **9** («focus»).

L'**inquadratura** viene effettuata con la rotella zigrinata **13** («framer»).

Vous pouvez maintenant observer et évaluer les premières scènes sur l'écran.

La **mise au point** se fait moyennant la roue moletée **9** («focus»).

Le **cadrage** se fait moyennant la roue moletée **13** («framer»).

Op het beeldscherm zijn de filmscenes zichtbaar en kunnen beoordeeld worden.

De **scherpte** wordt met de gekartelde ring **9** («focus») ingesteld.

De **kaderlijn** wordt met de gekartelde ring **13** («framer») ingesteld.

### Markieren der Schnittstelle

Durch Drücken der Taste **3** wird die gewünschte Schnittstelle durch Einstechen des Dornes **4** in den Film markiert.

### Hinweis:

Sollen zwei Filmszenen exakt voneinander getrennt werden, muß beim Drücken der Taste **3** das übernächste Bild der nachfolgenden Szene auf dem Bildschirm sichtbar sein.

Durch Drehen der Zahnrolle **8** von Hand kann der Film Bild für Bild weitertransportiert werden.

### How to mark the splicing point

When depressing the button **3** a thorn **4** marks the image at which you want to cut the film.

### Note:

For marking the separation point between two scenes the second frame of the new scene must be visible on the ground glass.

By rotation of the sprocket **8** you can inch the film forward and backward frame by frame.

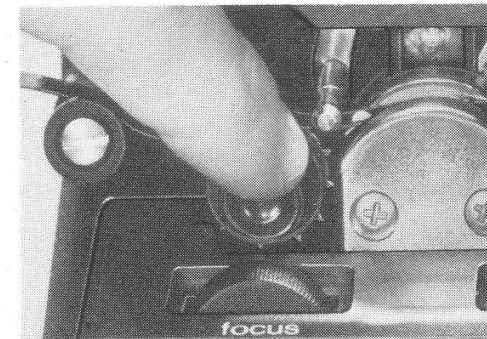
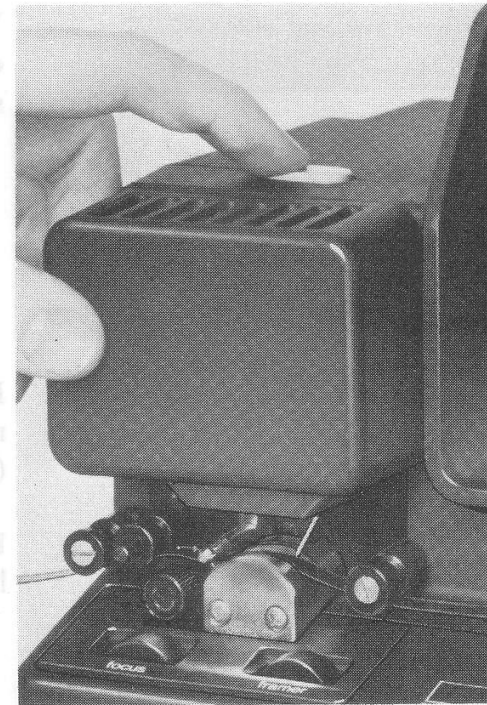



### **Marcatura del punto di taglio**

Premendo il tasto **3** viene marcato il punto di taglio esattamente al fotogramma desiderato, mediante perforazione della pellicola con la punta **4**.

### **Avvertenza:**

Se si vogliono separare due scene del film, premendo il tasto **3**, sullo schermo deve essere visibile la seconda fotogramma della scena successiva.

Girando a mano la rotella dentata **8**, si può trasportare in avanti il film, fotogramma per fotogramma.

### **Repérage du point de coupure**

En appuyant sur la touche **3** le point à couper est marqué par le poinçon **4** qui pique dans le film.

### **Indication:**

Pour séparer exactement deux scènes on doit voir la deuxième image de la scène suivante sur l'écran quand on appuie sur la touche **3**.

En avançant à la main le galet **8** le film peut être transporté image par image.

### **Markeren voor het snijden**

Door een druk op knop **3** wordt met het insteken van de pin **4** in de film nauwkeurig de plaats aangegeven waar de film gesneden wordt.

### **Aanmerking:**

Moeten twee filmscenes nauwkeurig van elkaar gescheiden worden, moet bij het drukken op knop **3** het tweede beeld van navolgende scene op het beeldscherm zichtbaar zijn.

Door de tandrol **8** van hand te draaien, kan de film beeld voor beeld getransporteerd worden.

Nach dem Markieren der Schnittstelle den Film ein Stück weiter-spulen, um ihn außerhalb des Filmbetrachters bequem mit einer scharfen Schere durchzutrennen.

When the splicing point has been marked move the film ahead a little bit so that you can cut it conveniently with a pair of sharp scissors.

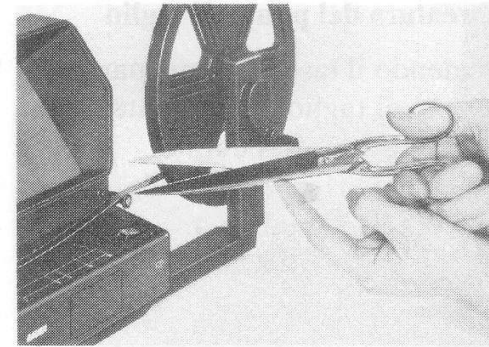

#### **Film herausnehmen**

Laufwerk durch Druck auf Knopf 10 öffnen.  
Der Film läßt sich leicht herausnehmen.

#### **How to take out the film**

Open the film path by depressing the knob 10.  
Then the film can be easily taken out.

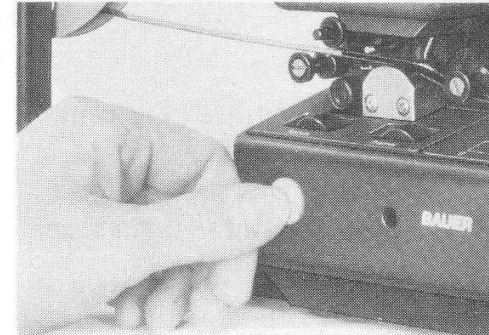

#### **Film zurückspulen**

Auch zum Rückspulen ist es empfehlenswert, das Laufwerk durch Druck auf Knopf 10 zu öffnen.

#### **Film rewinding**

For rewinding the film it is also recommendable to open the film path by depressing the button 10.

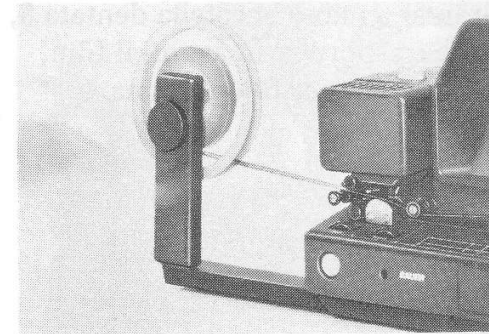

Dopo aver marcato il punto di taglio, avvolgere ancora un poco il film, per poterlo poi tagliare comodamente al di fuori del visore, con forbici bene affilate.

#### **Come togliere il film**

Aprire il meccanismo di trasporto premendo il pulsante **10**. Il film può venir tolto facilmente.

#### **Riavvolgimento**

Anche per il riavvolgimento è consigliabile aprire il meccanismo di trasporto premendo il pulsante **10**.

Après avoir marqué le point à couper transporter le film quelque peu en dehors de la visionneuse et le couper avec une paire de ciseaux bien aiguisés.

#### **Enlever le film**

Ouvrir le mécanisme en appuyant sur le bouton **10**. On peut enlever facilement le film.

#### **Rébobinage du film**

Pour rébobéner le film, il est conseillé d'ouvrir le mécanisme en appuyant sur le bouton **10**.

Nadat de film op de plaats waar hij gesneden moet worden gemarkeerd is, de film een stuk verder draaien tot hij buiten de filmviewer gemakkelijk met een scherpe schaar afgesneden kan worden.

#### **Film eruit nemen**

Het loopwerk door druk op knop **10** openen. De film laat zich nu gemakkelijk eruit nemen.

#### **Film terugspoelen**

Ook bij het terugspoelen van de film is het raadzaam het loopwerk te openen door op knop **10** te drukken.

### Schneidelehre

Zum genauen Abmessen kurzer Szenenlängen (z. B. Einzelbilder pro sec. Filmvorföhrdauer) dient die auf dem Bedienpult des Film-betrachters BAUER F 20 aufgedruckte Schneidelehre.

Die einzelnen Skalenmarkierungen »9«, »12«, »18« und »24« geben die Summe/Anzahl der Filmbilder ab »0« an. Dadurch ist es sehr einfach, eine bestimmte – nach Vorföhrrzeit orientierte – Szene für den Filmschnitt abzumessen.

**Beispiel:** Bei vorgegebener Vorföhrgeschwindigkeit des fertigen Films von 18 B/s. wird durch Herausschneiden von 18 Bildern die Szene um 1 sec. Vorföhrdauer gekürzt; 9 Bilder machen dann  $\frac{1}{2}$  sec. aus.

Für das Schneiden von Tonfilmen, z. B. mit BAUER Directsound-Kameras aufgenommenen, ist die

### Splicing gauge

For the exact measuring of short scene lengths (the number of single frames per second) the F 20 movie editor is fitted with a printed splicing gauge on the operating console.

The individual scales »9«, »12«, »18«, and »24« indicate the number of single frames measured from »0«. This makes it very easy to measure a certain film length for splicing on the basis of a given screen time.

**Example:** At a given film running speed of 18 f.p.s. a scene is shortened by one second when 18 frames are taken out; removal of 9 frames cuts the scene length by half a second.

For splicing sound films taken with a BAUER direct-sound camera, the length of 18 frames is an important

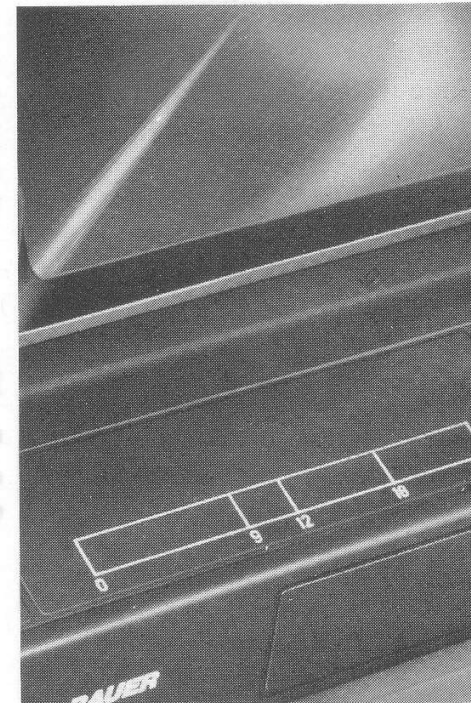

### Sagoma per tagliare

Per misurare esattamente brevi scene (per es. singoli fotogrammi per secondi di durata della proiezione) ci si serve della sagoma per tagliare impressa sopra il banco dei comandi del visore BAUER F 20.

Le singole marcature della scala »9«, »12«, »18« e »24« indicano la somma/numero dei fotogrammi del film a partire da »0«. In questo modo risulta molto semplice misurare una determinata scena per il montaggio del film, orientandosi secondo il tempo di proiezione.

**Esempio:** Nel caso che venga stabilita una velocità di proiezione del film ultimato, pari a 18 foto/sec, viene diminuita la durata della scena di un secondo tagliando 18 fotogrammi; 9 fotogrammi corrispondono invece a 1/2 secondo.

Per il montaggio di pellicole sonore, per es. nel caso di riprese con cinescree BAUER Directsound, la lung-

### Jauge de découpage

Pour mesurer exactement des courtes scènes, il y a par ex: projection image par image pendant une seconde une jauge de découpage appliquée sur la visionneuse BAUER F 20.

Les chiffres »9«, »12«, »18«, et »24« indiquent la somme nombres d'images en partant de »0«. Il est alors très facile de mesurer la longueur d'une scène pour la coupure — d'après le temp de projection.

**Exemple:** Avec une vitesse de projection donnée du film de 18 i/s, la coupure 18 images raccourcie la projection 1 seconde: 9 images correspondent à une 1/2 seconde.

Pour la coupure de films sonores, par exemple enregistré avec une caméra BAUER Directsound

### Afmeten sjablone

De op het bedieningspaneel van de BAUER F 20 filmviewer afgedrukt sjablone dient voor het nauwkeurig afmeten van korte scènes (bijvoorbeeld het aantal beeldjes per vertonings-seconde).

De schaalverdeling met de getallen »9«, »12«, »18« en »24« geeft het aantal beeldjes vanaf »0« aan. Het is nu bijzonder eenvoudig, de tijdsduur van een bepaalde scène te bepalen.

**Voorbeeld:** Bij een projectiesnelheid van 18 bps wordt door het wegsnijden van 18 beeldjes de scène-duur 1 seconde verkort; 9 beeldjes komen overeen met 1/2 seconde.

Bij het monteren van geluidsfilms, opgenomen bijvoorbeeld met één van de BAUER geluidscamera's,

Strecke von 18 Filmbildern eine wichtige Größe: Der international genormte Bild-Ton-Abstand bei Filmen mit Magnettonspur beträgt genau 18 Bilder. Das bedeutet, daß bei einem Szenenbeginn oder -wechsel die Toneinsatzstelle genau 18 Bilder weiter vorn liegt.

Wenn Sie einen Tonfilmstreifen auf die Schneidelehre legen, befindet sich das Tonsignal, das zu dem bei »0« liegenden Filmbild gehört, bei der Markierung »18«.

#### **Integrierte Arbeitsleuchte**

Zum Ausleuchten des Arbeitsplatzes für das Filmkleben wird das Lampenhaus nach oben geschwenkt. Das Licht der Projektionslampe fällt direkt auf die Klebepresse.

factor: the international standard for picture-to-sound separation on magnetic sound films is exactly 18 frames. This means that at the beginning of a scene the respective sound signal is 18 frames ahead.

In putting a sound film on the splicing gauge the sound signal for the frame »0« is at the mark »18«.

#### **The integrated operating lamp**

To illuminate the operating area for the cementing you can swing up the lamp house cover. The light of the editor then falls directly on the splicer.

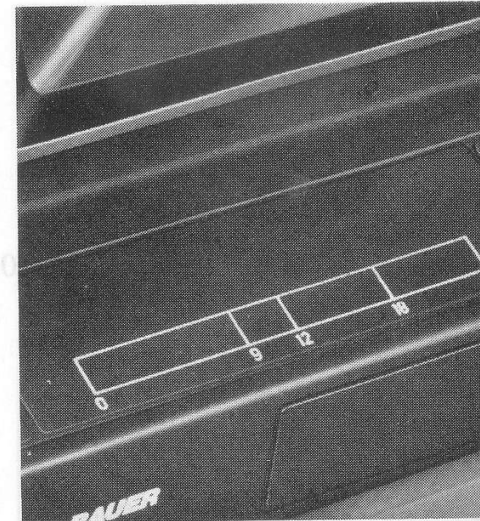

la lunghezza composta da 18 fotogr. rappresenta una misura importante: La distanza immagine-suono, la quale rappresenta una grandezza internazionalmente standardizzata per film con colonna magnetica, comprende esattamente 18 fotogrammi. Ciò significa che nel caso di un inizio o cambio di scena il punto di ripresa del sonoro si trova 18 fotogrammi più avanti.

Se si appoggia un tratto di pellicola sonora sulla sagoma per tagliare, il segnale sonoro appartenente al fotogramma della pellicola situato su »0«, si troverà in corrispondenza della marcatura »18«.

#### **Lampada di lavoro integrata**

Per illuminare il posto di lavoro durante l'incollatura del film, è possibile girare verso l'alto il parco lampada.

La luce della lampada di proiezione cade direttamente sull'incollatrice.

l'unité de 18 im. est très importante. La norme internationale de la distance entre le son et l'image chez les films à piste magnétique est exactement de 18 images. Cela veut dire qu'en début d'une scène ou d'un changement de scène, le début de la piste magnétique se trouve à 18 images plus en avant.

Quand vous positionnez un film sur la jauge de découpage le son correspondant à l'image qui se trouve sur la position »0«, se trouve sur la position de l'image 18.

#### **Lampe incorporée**

Pour illuminer la place de travail pendant les collages pivoter le boîtier de lampe vers le haut.

La lumière de la lampe tombe exactement sur la colleuse.

is de lengte van 18 filmbeeldjes een belangrijke maat; de internationaal genormde beeld-geluid-afstand bij films met magnetisch geluidsspoor bedraagt precies 18 beeldjes. Dit betekent dat het punt waar het geluid begint bij het begin of het wisselen van een scène 18 beeldjes verder naar voren ligt.

Wanneer U een geluidsfilmstrook op de sjablone legt, bevindt het geluidssignaal dat bij het beeldje op nummer »0« behoort zich bij nummer »18«.

#### **Ingebouwde verlichting**

Om de plaats waar nu de film met de plakpers gelast wordt goed te verlichten, wordt het lamphuis eenvoudig naar boven geklapt. Het licht van de projectielamp valt nu direct op de plakpers.

## Film kleben

Mit der **Motorklebepresse BAUER K 20** können Sie exakte Klebeverbindungen an Ihren Super-8-Acetatfilmen einfach und schnell herstellen:

Das Filmende von der Abwickelspule (links) in den linken Filmhalter, das Filmende von der Aufwickelspule (rechts) in den rechten Filmhalter der Motorklebepresse schieben.

Beide Filmenden anschleifen und zusammenkleben. — Fertig!

Die Motorklebepresse BAUER K 20 kann mit dem mitgelieferten Verbindungskabel an Buchse **12** Ihres Filmbetrachters BAUER F 20 angeschlossen werden. So erhalten Sie den Strom für den Motor der Klebepresse praktisch kostenlos »nebenbei«.

## How to splice the film

Super 8 acetate-base films can easily and quickly be spliced with the aid of the **electrical BAUER K 20 splicer**:

Insert the left film end into the left film holder and the right film end into the right film holder of the electrical splicer.

Grind both film ends and cement them together. That's it!

The BAUER K 20 electrical splicer can be connected to jack **12** on the movie editor BAUER F 20. Thus the power for the splicer is supplied »free of charge«, so to speak.

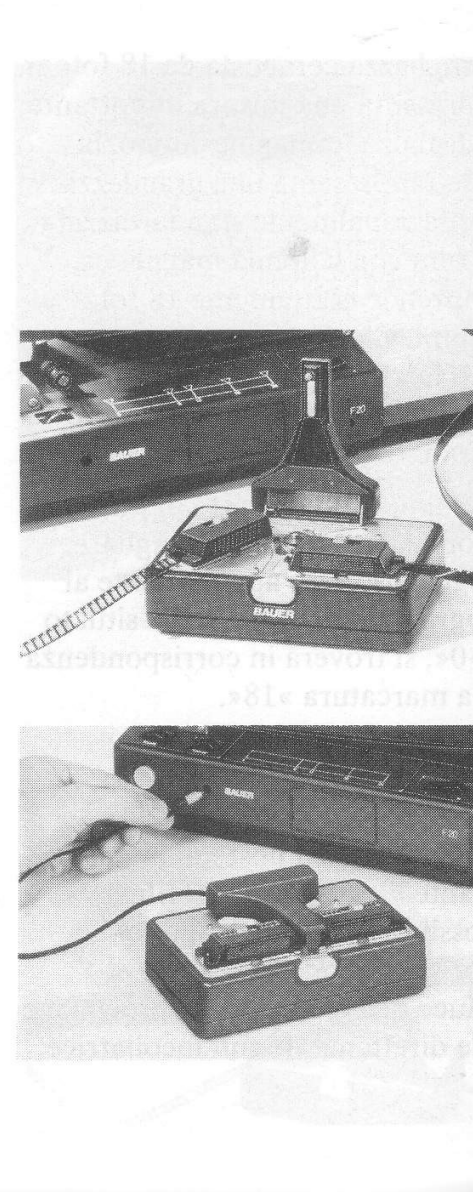



### **Incollatura del film**

Con l'**incollatrice motorizzata BAUER K 20** si possono eseguire facilmente comodamente incollature precise di film Super-8 all'acetato:

Infilare l'estremità del film che si trova sulla bobina svolgitrice (sinistra) nel ritegno pellicola sinistro e l'estremità del film sulla bobina avvolgitrice (destra) viene infilata nel ritegno dell'incollatrice.

Rettificare e incollare le due estremità — ecco fatto!

L'incollatrice motorizzata **BAUER K 20** può venir allacciata alla presa **12** del visore **BAUER F 20**, con il cavo di collegamento fornito in dotazione.

In questo modo, la corrente per il motorino dell'incollatrice viene fornita, per così dire, «gratuitamente».

### **Comment coller le film**

Avec votre **colleuse à moteur BAUER K 20** vous pouvez faire des collages exacts sur vos films super 8 en acétat d'une manière simple et rapide.

Introduire le bout du film du côté bobine de débobinage (à gauche) dans le porte-film gauche et introduire le bout de film du côté rebobinage (à droite) dans le porte-film droit de la colleuse.

Fraiser les deux bouts de film et les coller. — Fini!

La colleuse à moteur **BAUER K 20** peut être connectée avec votre visionneuse **BAUER F 20** moyennant le câble de connexion à la douille **12** de la visionneuse. Ainsi l'énergie pour le moteur de votre colleuse est livrée «entre-temps» gratuitement.

### **Film lassen**

Met de **motorplakpers BAUER K 20** kunt u nauwkeurige lassen in uw super-8-acetaatfilms eenvoudig en snel maken:

Het filmeinde van de afwikkelspoel (links) in de linker filmhouder en het filmeinde van de opwikkelspoel (rechts) in de rechter filmhouder van de plakpers schuiven.

Beide filmeinden aanslijpen en samen lassen. — Klaar!

De motorplakpers **BAUER K 20** kan over de meegeleverde verbindingskabel aan aansluiting **12** van uw filmviewer **BAUER F 20** aangesloten worden. Zo verkrijgt u de spanning voor de motor van de plakpers praktisch gratis.

### **Pflege und Wartung**

Der Filmbetrachter BAUER F 20 ist weitgehend wartungsfrei. Die Filmbahn und die Transportrollen müssen jedoch immer sauber sein. Staub- und Schmutzablagerungen nur mit einem Pinsel entfernen.

**Wichtiger Hinweis:  
Halten Sie die Kühlöffnungen des  
Gerätes stets frei!**

### **Maintenance and care**

There is practically no maintenance needed for the BAUER F 20 movie editor. However, the film gate and the transport rollers must be kept clean. Remove dust with a brush only.

**Important hint:  
Make sure to keep the air vents open!**

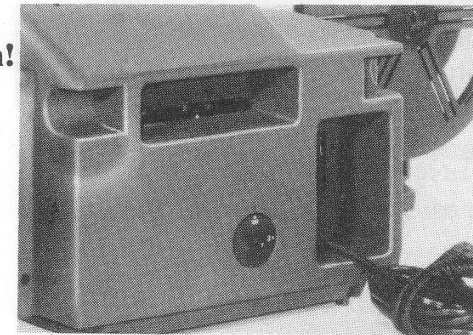
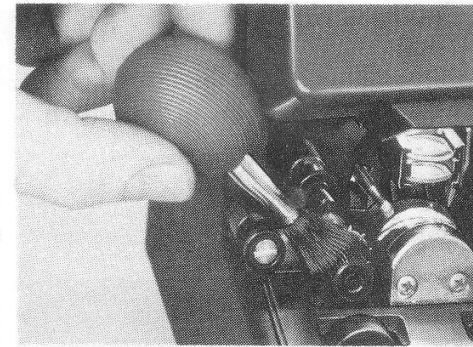

### **Cura e manutenzione**

Il visore BAUER F 20 non richiede praticamente manutenzione.

Corridoio pellicola e rotelle di trasporto devono però essere sempre puliti. Depositi di polvere e sporco vanno rimossi solo con un pennello.

### **Importante avvertenza:**

**Tenga sempre libere le aperture di raffreddamento dell'apparecchio!**



### **Entretien et service**

La visionneuse BAUER K 20 nécessite pratiquement aucun entretien.

Le couloir de film et les galets de transport doivent toujours être propres.

Enlever la poussière avec un pinceau.

### **Remarque important:**

**Ne jamais boucher les orifices d'aération de l'appareil!**

### **Verzorging en onderhoud**

De filmviewer BAUER F 20 is overwegend vrij van onderhoud.

De filmbaan en de transportrollen moeten echter altijd schoongehouden worden.

Stof en vuil slechts met een penseel verwijderen.

### **Belangrijk:**

**De koelopeningen van het toestel steeds vrij houden!**

### **Projektionslampe auswechseln**

Nach Hochschwenken des Lampenhauses kann die Projektionslampe leicht nach vorn herausgezogen werden.

Die neue Projektionslampe (Halogenlampe mit Sockel G 4, 6 V max./10 W) beim Einsetzen nicht mit bloßen Fingern anfassen, sondern Papier- oder Stofftuch verwenden.

### **How to exchange the projection lamp**

Upon swinging out the lamphouse cover it is very easy to remove the projection lamp.

Do not touch the new lamp (Halogen lamp with G 4 base, 6 v, max/10 w) with your bare fingers. Use some paper or cloth.

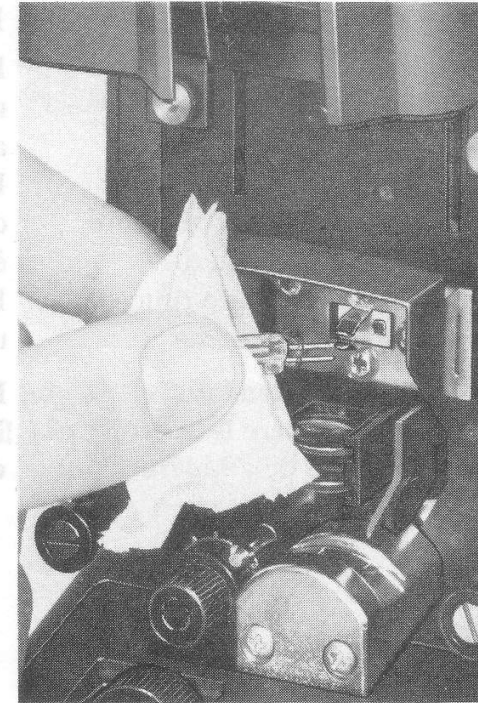

### **Projektionslampe justieren**

Die Projektionslampe einschalten. Die drei Kreuzschlitzschrauben so verdrehen, daß die Projektionslampe den Bildschirm gleichmäßig gut ausleuchtet.

### **How to adjust the projection lamp**

Switch on the projection lamp. Rotate the three cross-slotted screws until the lamp illuminates the ground glass evenly.

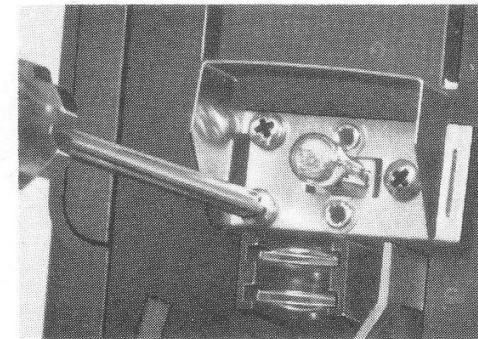

### **Sostituzione della lampada di proiezione**

Dopo aver sollevato il parco lampada, si può facilmente estrarre anteriormente la lampada di proiezione.

Inserendo la lampada nuova (lampada allo iodio con zoccolo G 4, 6 V max./10 W) non toccarla con le dita, ma usare uno straccetto di carta o di panno.

### **Registrazione della lampada di proiezione**

Accendere la lampada di proiezione.  
Girare le tre viti con intaglio a croce, in modo che la lampada illumini uniformemente lo schermo.

### **Echange de la lampe de projection**

Après avoir povité le boîtier de lampe vers le haut, la lampe peut être enlevée ver l'avant.

Ne pos toucher la nouvelle lampe (lampe halogène avec socle G 4, 6 V, max./10 W) à la main nue, utiliser une pièce de tissu ou en papier.

### **Ajustage de la lampe de projection**

Allumer la lampe.  
Tourner les 3 vis croisées jusqu'à ce que l'écran soit régulièrement illuminé par la lampe.

### **Projectielamp verwisselen**

Na het omhoog klappen van het lamphuis kan de projectielamp gemakkelijk naar voren eruit getrokken worden.

De nieuwe projectielamp (Haloge lamp met fitting G 4, 6 V max./10 W) niet met de vingers aanpakken, maar papier of een lap gebruiken.

### **Projectielamp justeren**

De projectielamp inschakelen.  
De drie kruisschleufschroeven zo verdraaien, dat de projectielamp het beeldscherm gelijkmatig verlicht.